

PHILCO® 

Famous for Quality the World Over



PHAO 1015

User's Manual
Návod k obsluze
Návod na obsluhu
Instrukcja obsługi
Használati útmutató

PHILCO[®] 

Famous for Quality the World Over

STEAM AIR FRYER

PHAO 1015

User's Manual

Dear customer,
thank you for buying a PHILCO brand product. So that your appliance serves you well, please read all the instructions
in this user's manual.

CONTENT

PART 1: IMPORTANT SAFEGUARDS AND SUGGESTIONS	3
PART 2: PRODUCT STRUCTURE DIAGRAM	10
PART 3: PRODUCT INSTRUCTIONS.....	12
PART 4: FUNCTION BUTTONS	16
PART: 5 COOKING DONE.....	22
PART: 6 CLEANING AND MAINTENANCE	22
PART 7: TROUBLESHOOTING.....	23
PART 8: ERROR CODE	24

Important information for your safety is specially marked. It is essential to comply with these instructions in order to avoid accidents and prevent damage to the appliance:

WARNING:

This warns you of dangers to your health and indicates possible injury risks.

CAUTION:

This refers to possible hazards to the appliance or other objects.

NOTE:

This highlights tips and information.

PART 1: IMPORTANT SAFEGUARDS AND SUGGESTIONS

WARNING:

- Do not immerse the power cord, plug or housing in water or under the tap during cleaning, to avoid of make damage or occur danger .
- Avoid any liquid enter the appliance to prevent from electric shock or short-circuit .
- Must remove the water tank when add water,and ensure the water tank cover is tightened before it is put into the host .
- Do not cover the air inlets, air outlets and socket of the appliance during working.
- When extracting food or utensils from the pot, use a fork or wear heat proof gloves to avoid scalding .
- The appliance will get hot during operation, be careful not to touch the inner wall of the chamber .
- Cleaning the appliance when it is hot, please pay attention to spray steam / water, be careful of scalding.

- Do not pour oil into the pot as it may cause a fire hazard .
- Do not observe or touch the appliance closely during working,as hot steam may be released,which can cause scalding.
- Make sure that your output voltage corresponds the voltage stated on the rating label of the appliance.
- Make sure that the power supply you provide can carry no less than 10A.
- Before using, please check the power cord of appliance and the accessories, do not use with any damage.
- Children should be supervised to ensure that they do not play with the appliance and keep it out of reach of children.
- Keep all cords away from hot surfaces.
- Keep all cords away from sharp edges.
- Do not plug/unplug the appliance or operate the control panel with wet hands.
- Do not place or use this appliance on or near tablecloth, curtain, wallpaper and other flammable materials to avoid burning.

- External power cord connection is not allowed.
- When the pot is operating at high temperature, do not put plastic dishes, bowls, protection film or those non-resistant to high temperature materials into it.
- The appliance should be placed on a horizontal and stable surface when using. Do not place on plastic, board or any other hot-short, easy-wear surface.
- The water tank can not be filled with water above the MAX line.
- Do not place the appliance against wall or another appliance, all around 10cm of space required to remain. Do not place anything on the top of the appliance.
- Do not use the appliance beyond the specification of this manual.
- Do not use this product in the unattended.

- During working, hot steam is released through the air outlets. Keep your hands and face at a safe distance from the steam and the air outlets. When you pull out of the pot, remove the steaming plate, rack and baking tray from the pot, do not close your face to the upper part of the pot and the chamber to avoid scalding.
- If the preset time is too long, the food will be burnt, smoked and released from the air outlet. Plug off immediately and pull out of the pot, use a fan to blow the mouth of the chamber for more than 10 minutes, and clean the food and grease from the inside of pot, steaming plate, rack and baking tray.
- After using, turn off the power button, then pull the plug from the socket, avoid direct strong pulling power cord.
- If the supply cord or electrical component is damaged, it must be replaced or repaired by the manufacturer, maintenance department or qualified professional persons in order to avoid a hazard.

- The appliance cannot be operated by means of an external timer or separate remote-control system.
- Be careful some surfaces may become hot during use.
- This appliance can be used by children aged from 8 years and above and persons with reduced physical, sensory or mental capabilities or lack of experience and knowledge if they have been given supervision or instruction concerning use of the appliance in a safe way and understand the hazards involved.
- Cleaning and user maintenance shall not be made by children unless they are older than 8 and supervised.
- Keep the appliance and its cord out of reach of children.
- Children should be supervised to make sure that they do not play the appliance.

- This appliance is intended to be used in household and similar applications such as:
 - staff kitchen areas in shops, offices and other working environments;
 - farm houses;
 - by clients in hotels, motels and other residential type environments;
 - bed and breakfast type environments.

CAUTION:

- Unplug from outlet and let it cool when not in use or before cleaning.
- Do not use any accessories provided by non-native.
- This appliance is household use only. Not suitable for public kitchens, motels and other non-domestic environments.
- Clean and dry the pot, steaming plate, rack and baking tray before putting the food inside.
- Always unplug the appliance while not using.
- The manufacturer shall not be responsible for any improper use by the customer.

- You may smell a slight smell and oil fume at the first use, don't be nervous, this is a normal phenomenon, it will disappear slowly for future use.
- Clean the nozzle regularly to avoid blockage.
- Don't unplug the appliance immediately when finish cooking, to avoid of the appliance damage due to the appliance inner residual temperature rising.
- Do not use it in the sunlight, because the sunlight is directly on the water tank, the sensor will be disturbed, and the water shortage cannot be used.
- Should use distilled or purified water to fill the water tank.
- Do not use rough detergent or sharp metal scraper to clean the appliance glass door. If the surface of the glass is scratched, it will cause the glass to break.

PART 2: PRODUCT STRUCTURE DIAGRAM

PRODUCT COMPONENTS:

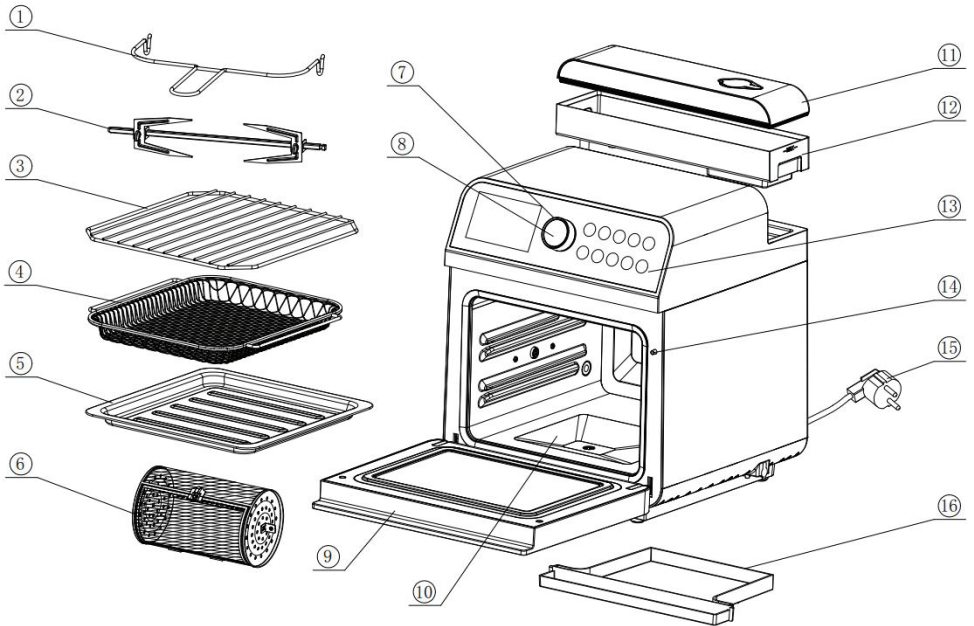

1. Cage Tong	9. Door
2. Chicken fork	10. Inner case
3. Wire rack	11. Water tank cover
4. Mesh rack	12. Water tank
5. Crumb tray	13. Control panel
6. Rolling cage	14. Door Switch
7. Knob	15. Power cord
8. Key switch	16. Water disposal pan

INTELLIGENT CONTROL PANEL:

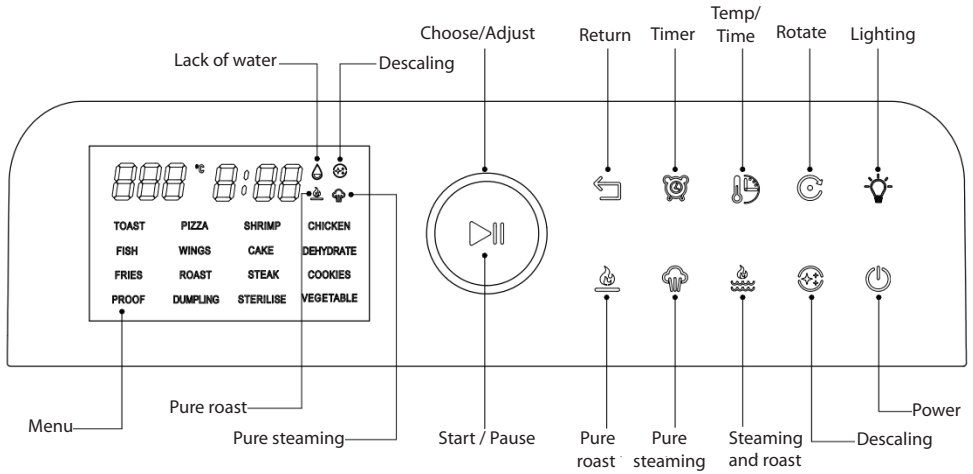

PART 3: PRODUCT INSTRUCTIONS

1. Place the machine on a stable horizontal surface. Leave at least 10 cm of space on the back and sides, at least 30 cm of space on the top, and pay attention to keep away from curtains, wall cloth and other combustible materials.

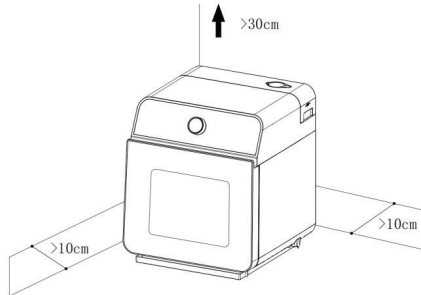

2. The use of accessories is shown in the following figure:
The oil-receiving pan shall be kept at the bottom for use.

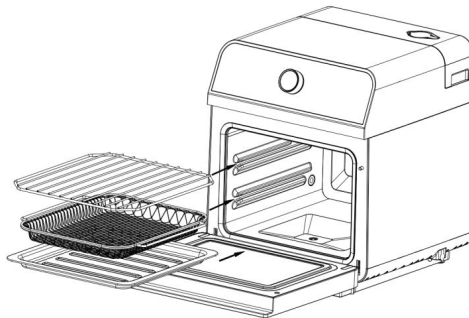

3. The use of water tank is shown in the figure below:
The water tank shall be installed in place and kept filled with clean water.

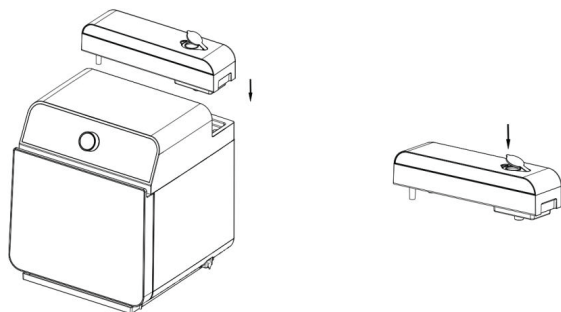

4. The use of waste water box is shown in the figure below:
Push the waste water box slowly to the center of the bottom of the machine, and the sound of “ka...” indicates that the waste water box is installed in place.

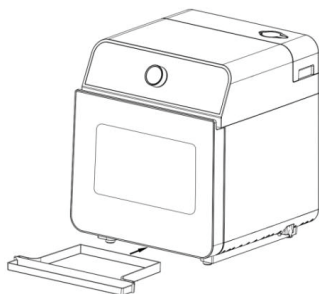

5. Residual water of steam generator and drainage method after descaling, put the waste water box under the drain and open the drain sealing plug, as shown in the following figure:

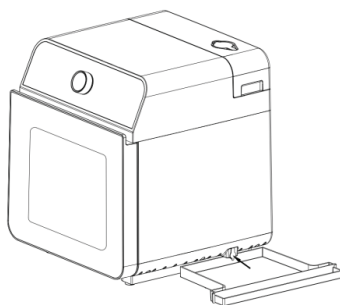

6. Use of the chicken fork clip, as shown in the figure below:

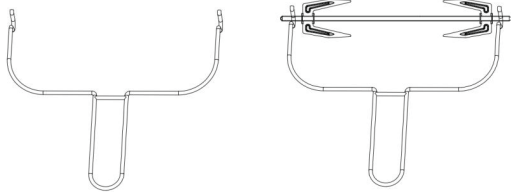

7. Use of the rolling cage, as shown in the following figure:

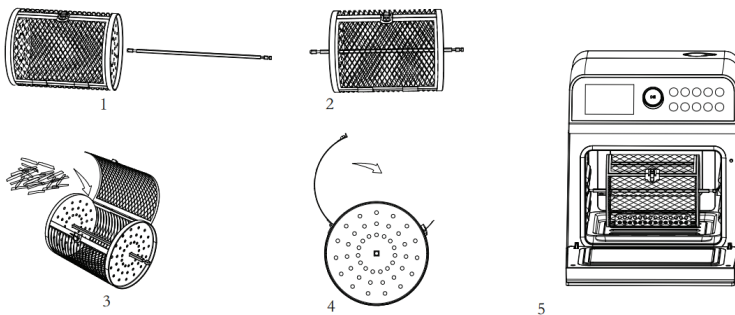

NOTE:



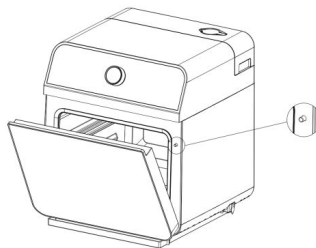





- * Different cooking options, different accessories.
- * After cooking done, please take out the wire rack, mesh rack or oil-receiving pan with gloves.
- * Don't let the food exceed the maximum line, maintain a minimum distance of 30 mm, because the food may become larger after heating, depending on the actual situation.
- * This is a safety switch. Safe operation as shown in the right figure.
- * The machine will only work properly if the door of the product is completely closed. Work, do not press the switch when the door is open.



BEFORE FIRST USE



1. Remove all packaging materials, place the machine on a stable horizontal surface.
2. Clean the basket and all other accessories with hot water, dishwashing liquid or soft cotton wool.
3. Wipe the inside and outside of the appliance with a cloth.
4. When you use it for the first time, you may smell a slight smell and oil smoke. Don't be nervous, it's the production residues generated during combustion. This is completely normal and will disappear slowly after use.



PART 4: FUNCTION BUTTONS

1. After power on, press “” key to enter standby mode.
2. Turning the knob to select the desired function menu, press the “” key to enter the heating working state.
3. Pure roast setting: In the standby mode, click “” and the icon light is on, which is the pure roast working state.
4. Pure steaming setting: In the standby mode, click “” and the icon light will be on, which is the pure steam working state.
5. Steaming and roast setting: In the standby mode, click “” and the icon light will be on, which is the steaming and roasting working state.
6. Time setting: press “” switch key, enter the time setting state. When the time flashes, set the time by adjusting the knob. The adjustment range is 1 minute -60 minutes.
8. Temperature setting: press the “” switch key to enter the temperature setting state. When the temperature flashes, set the temperature by adjusting the knob, which is 5 °C stepping.
9. Return key: During working or after selecting the menu, press the “” key to return to the previous level or standby mode.
10. Rotate: During working or after selecting the menu, press the “” key to start the rotation function.

MENU FUNCTION SELECTION

1. We provide a combination of different cooking time and cooking temperature to meet your different cooking needs.
2. After selecting a function menu, you can adjust the time and temperature.
3. Below is our menu combination, you can also change the cooking time and temperature according to the actual needs.

Function	Default temp	Default time	Temp adjustable range	Time adjustable range	Remark
Bread	220 °C	6 min	120 ~ 220 °C	1 ~ 60 min	Steaming and roast mode(The two icons are light on) 
Pizza	160 °C	12 min	120 ~ 220 °C	1 ~ 60 min	
Shrimp	180 °C	12 min	120 ~ 220 °C	1 ~ 60 min	
Chicken	220 °C	30 min	120 ~ 220 °C	1 ~ 60 min	
Fish	180 °C	20 min	60 ~ 220 °C	1 ~ 60 min	Pure roast mode(The icon is light on) 
Chicken wings	200 °C	15 min	60 ~ 220 °C	1 ~ 60 min	
Cake	160 °C	30 min	60 ~ 220 °C	1 ~ 60 min	
Dry Fruits	70 °C	480 min	60 ~ 70 °C	10 ~ 590 min	

Function	Default temp	Default time	Temp adjustable range	Time adjustable range	Remark
French fries	220 °C	20 min	60 ~ 220 °C	1 ~ 60 min	Pure roast mode(The icon is light on) 
Roast meat	200°C	20 min	60 ~ 220 °C	1 ~ 60 min	
Steak	200°C	14 min	60 ~ 220 °C	1 ~ 60 min	
Cookies	200°C	15 min	60 ~ 220 °C	1 ~ 60 min	
Fermentation	40°C	60 min	Non adjustable	1 ~ 60 min	Pure steaming mode (The icon is light on) 
Dumplings	100 °C	20 min	80 ~ 115 °C	1 ~ 60 min	
Sterilization	100 °C	15 min	Non adjustable	Non adjustable	
Vegetables	100 °C	15 min	80 ~ 115 °C	1 ~ 60 min	
The following is the key customization menu					
Pure roast	180 °C	15 min	60 ~ 220 °C	1 ~ 60 min	Roast
Pure steaming	100 °C	15 min	80 ~ 115 °C	1 ~ 60 min	Steam
Steaming and roast	180 °C	15 min	120 ~ 220 °C	1 ~ 60 min	Steam+ Roast

NOTE:

The larger the amount of roasted chicken or food, the time and temperature required will increase at the same time, depending on the actual situation.

When using the steam sterilization function, please make sure that the heat-resistant temperature of tableware is higher than 130 °C, and confirm that the water tank has been filled with purified water.

PURE ROAST MODE

1. In the standby mode, press the “” key to represent the roast state.
Press the “▶||” key to enter the roast mode.
2. In this mode, you can adjust the cooking time and temperature according to your actual situation.

PURE STEAMING MODE

1. In the standby mode, press the “” key to represent the pure steaming state.
Press the “▶||” key to enter the pure steaming mode.
2. Ensure that the water tank is filled with water and the waste water box is installed in place.
3. In this mode, you can adjust the cooking time and temperature according to your actual situation.

STEAMING AND ROAST MODE

1. Press “” key to represent Steaming and roast state, and press “▶||” key to enter steaming and roast mode.
2. Ensure that the water tank is filled with water and the waste water box is installed in place.
3. In this mode, you can adjust the cooking time and temperature according to your actual situation.

SETTING OF COOKING TIME AND TEMPERATURE

1. After selecting the function menu, if you need to reset the cooking temperature and time, you can press the “” switch key to change the cooking time and temperature.
2. When the digital screen temperature flashes, turn the knob to increase or decrease the cooking temperature.
3. When the digital screen time flashes, turn the knob to increase or decrease the cooking time.

Cooking time range: 1 ~ 60 minutes (except for the dehydrate function)

LIGHTING

Press the “” key in standby and working state or in the state of opening the door, the furnace lamp will turn on, and it will turn off after 60 seconds automatically.

When the door is opened in standby and working states, the lamp will light up and will turn off after 60 seconds automatically. Before 60 seconds, close the door, the lamp will also turn off and the corresponding indicator light will also turn off.

ROTATE

In standby or working mode, press the "⌚" key, and the indicator light will be on and entering into operation, it means that the rotation function has been turned on. Press it again to turn it off.

The use of roast chicken forks. As shown in the figure below:

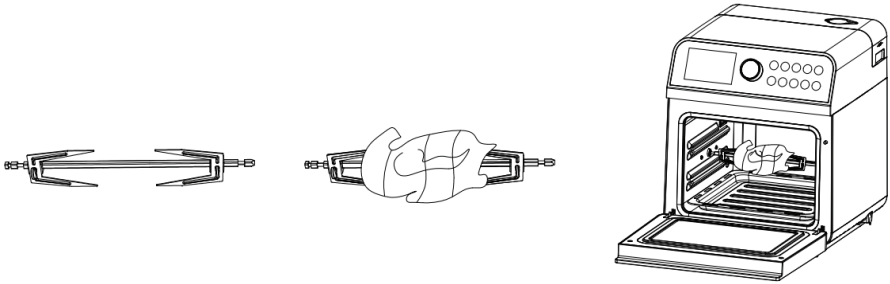

NOTE:

The total weight of the chicken should not exceed 1.1 kg, more than 1.1 kg, please use the mesh rack, because it will scrape to the bottom of the crumb tray.

The position where the chicken legs and wings open should be bound with things.

It is best to bake a few holes in the chicken legs when baking, because the meat on the chicken legs is thick and the heat is hard to penetrate.

DESCALING

1. When the steam function has accumulated for 80 h, the "⊕" icon on the digital screen will be lit and flash, which means need for descaling.
2. Press the control panel "⊕" key, and then press the "▶||" key to enter the descaling process.
3. If you continue to work without descaling, the "⊕" icon will always flash.
4. Without descaling, the "⊕" icon flashes and prompts every time you power on.

The icon will not stop flashing until descaling is completed.

5. The descaling steps are as follows:

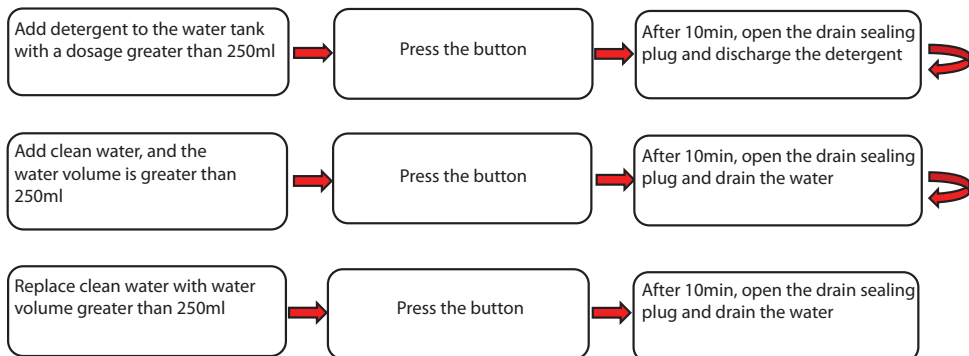



WATER SHORTAGE PROMPT

In the steam mode or steam baking mode, when the water tank is short of water, the “” indicator flashes, there is a prompt tone, and the work is suspended. Press the start button after water is replenished to resume the work.

In the steam mode or steam baking mode, when the water tank is removed, the “” indicator flashes, there is a prompt tone, and the work is suspended. After the water tank is installed, press the start key again to resume the work.

MAKE AN APPOINTMENT FUNCTION

1. Select the function menu, or select the pure steaming, pure roast and steaming & roast modes, press the “” key, and the display screen will show that the default reservation time is 1 hour, which flashes. You can adjust the reservation cooking time by turning the knob. Preset time range: 10 minutes ~ 9 hours and 50 minutes
2. Press the “” key to confirm the reservation function, and the countdown starts.
3. Note: this function needs to be operated by pressing the reservation key after select the menu.
4. If you want to change the cooking time and temperature, you need to press the temperature and time keys to adjust.

PAUSE FUNCTION

1. During cooking, as long as the door is opened, the cooker will stop automatically, and the digital screen displays "OPEN". In this case, except for the "⏻" key, other keys will be locked. Close the door, and the cooker will continue the previous cooking work.
2. When the appliance is working, press the "▶||" key, the appliance will stop working, and the indicator light will flash all the time. Press the "▶||" key again to resume working.

NOTE:

Open the door during working, the appliance will pause, if the door is not closed within 5 minutes, the appliance enters the shutdown state, the display screen become "black", and the machine is in the shutdown state (even the door is closed).

TIPS:

During cooking, turn the food at regular time or irregularly to help cook more evenly, and the cooking effect will be better.

NOTE:

During cooking, the temperature of wire rack ,mesh rack and crumb tray are very high, cannot be touched by hand directly.

PART: 5 COOKING DONE

1. When cooking done, there will have "Di""Di""Di" sounds, the heater stops working, but its fan will continue to work for 1 minute until the internal center temperature cool down.
2. Before open the door, please take out the food with insulated gloves, and put them on a safe horizontal surface.

NOTE:

When taking out the crumb tray or other accessories from the appliance, don't touch them with your hands to avoid scalding.

TIPS:

If the food are not good enough after cooking, just put back into the chamber to cook more time.

3. After cooking done, press the power button to turn off the power and unplug the power cord from the socket.

PART: 6 CLEANING AND MAINTENANCE

NOTE:

Unplug from the outlet and let the appliance cool down before cleaning.

- * Clean the crumb tray, wire rack ,mesh rack and baking tray after use.
- * Wipe the appliance with soft moist cloth.
- * Don't immerse the power cord, plug and the appliance's body into water or other liquid to clean, it may cause damage of appliance, fire, electric shock or injury to persons.
- * After drying, assemble all parts, and then place it in a ventilated, dry, and non corrosive environment for next use.

PART 7: TROUBLESHOOTING

If a problem occurs, it is often only a small thing. Before you contact our service, please note the following information:

Phenomenon	Reason	Treatment
Not shown on the display screen	<ul style="list-style-type: none"> • Not power on • Power cord does not work properly 	<ul style="list-style-type: none"> • Power on • Contact the after-sale service department
Abnormal display of display screen	<ul style="list-style-type: none"> • Display screen damaged • Circuit board electronic components are damaged 	<ul style="list-style-type: none"> • Contact the after-sale service department
The panel cannot operated	<ul style="list-style-type: none"> • The power supply is not connected correctly • The furnace door is not closed properly • Circuit board electronic components are damaged 	<ul style="list-style-type: none"> • Reconnect the power cord • Close the furnace door again • Contact the after-sale service department
Leakage of water or steam from the furnace door during cooking	<ul style="list-style-type: none"> • The furnace door is not closed properly • The door sealing ring is not installed properly 	<ul style="list-style-type: none"> • Close the furnace door again • Reinstall the door sealing ring
Furnace lamp does not work	<ul style="list-style-type: none"> • Furnace lamp damaged • Circuit board electronic components are damaged 	<ul style="list-style-type: none"> • Contact the after-sale service department
The fan does not work	<ul style="list-style-type: none"> • Fan motor damaged • Circuit board electronic components are damaged 	<ul style="list-style-type: none"> • Contact the after-sale service department
Keys failure	<ul style="list-style-type: none"> • Circuit board electronic components are damaged 	<ul style="list-style-type: none"> • Contact the after-sale service department
No steam ejected	<ul style="list-style-type: none"> • Water pipe is broken, blocked or damaged • The water tank is not properly placed 	<ul style="list-style-type: none"> • Contact the after-sale service department • Reinstall the water tank in place

PART 8: ERROR CODE

Code	Code interpretation	Possible causes
E1	Startup of furnace chamber high temperature protection device	Furnace chamber temperature and sensor temperature is higher than safety setting
E2	Startup of high temperature protection device of evaporation disk	Evaporator temperature is higher than safety setting
E3	Startup of furnace chamber low temperature protection device	No change within 5 minutes after start up and chamber temperature is lower than 35
E4	Startup of low temperature protection device of evaporation disk	No change within 5 minutes after start up and evaporation disk temperature is lower than 35
E5	Temperature sensor connection failure	Temperature sensor open circuit
E6	Temperature sensor failure	Short circuit in temperature sensor
E7	Circuit board fault	Communication failure

This product must not be disposed together with the domestic waste. This product has to be disposed at an authorized place for recycling of electrical and electronic appliances. By collecting and recycling waste, you help save natural resources, and make sure the product is disposed in an environmental friendly and health way.

INSTRUCTIONS AND INFORMATION REGARDING THE DISPOSAL OF USED PACKAGING MATERIALS

Dispose of packaging material at a public waste disposal site.

DISPOSAL OF USED ELECTRICAL AND ELECTRONIC APPLIANCES



The meaning of the symbol on the product, its accessory or packaging indicates that this product shall not be treated as household waste. Please, dispose of this product at your applicable collection point for the recycling of electrical & electronic equipment waste.

Alternatively in some states of the European Union or other European states you may return your products to your local retailer when buying an equivalent new product. The correct disposal of this product will help save valuable natural resources and help in preventing the potential negative impact on the environment and human health, which could be caused as a result of improper liquidation of waste. Please ask your local authorities or the nearest waste collection centre for further details. The improper disposal of this type of waste may fall subject to national regulations for fines.

For business entities in the European Union

If you wish to dispose of an electrical or electronic device, request the necessary information from your seller or supplier.

Disposal in other countries outside the European Union

If you wish to dispose of this product, request the necessary information about the correct disposal method from local government departments or from your seller.



This product meets all the basic EU regulation requirements that relate to it.

Changes to the text, design and technical specifications may occur without prior notice and we reserve the right to make these changes.



HORKOVZDUŠNÁ FRITÉZA

PHAO 1015

Návod k obsluze

Vážený zákazníku,
děkujeme, že jste si koupili výrobek značky PHILCO. Aby mohl váš spotřebič sloužit dobře, přečtěte si všechny pokyny uvedené v tomto návodu k obsluze.

OBSAH

ČÁST 1: DŮLEŽITÁ BEZPEČNOSTNÍ UPOZORNĚNÍ.....	3
ČÁST 2: POPIS JEDNOTLIVÝCH ČÁSTÍ VÝROBKU	10
ČÁST 3: SEZNÁMENÍ SE SPOTŘEBIČEM.....	12
ČÁST 4: FUNKČNÍ TLAČÍTKA.....	16
ČÁST: 5 DOKONČENÍ PEČENÍ/VAŘENÍ.....	22
ČÁST: 6 ČIŠTĚNÍ A ÚDRŽBA	22
ČÁST 7: ODSTRANĚNÍ MOŽNÝCH PROBLÉMŮ	23
ČÁST 8: CHYBOVÝ KÓD.....	24

Důležité informace pro vaši bezpečnost jsou speciálně označeny. Abyste předešli nehodám a poškození spotřebiče, je nezbytné dodržovat tyto pokyny:

VAROVÁNÍ:

To vás varuje před nebezpečím pro vaše zdraví a upozorňuje na možná rizika zranění.

UPOZORNĚNÍ:

Týká se to možného ohrožení spotřebiče nebo jiných předmětů.

POZNÁMKA:

Toto zvýrazní tipy a informace.

ČÁST 1: DŮLEŽITÁ BEZPEČNOSTNÍ UPOZORNĚNÍ

VAROVÁNÍ:

- Během čištění neponořujte napájecí kabel, zástrčku nebo kryt do vody ani pod vodovodní kohoutek, abyste předešli jakémukoli poškození nebo nebezpečí.
- Zabraňte vniknutí jakékoli tekutiny do spotřebiče, abyste předešli úrazu elektrickým proudem nebo zkratu.
- Při přidávání vody musíte vyjmout zásobník na vodu a před vložením do zařízení se ujistěte, zda je kryt zásobníku na vodu utažen.
- Když je spotřebič v provozu, nezakrývejte vstupy a výstupy vzduchu.
- Při vyjímání pokrmu nebo náradí z nádoby použijte vidličku nebo noste žáruvzdorné rukavice, abyste předešli popálení.
- Spotřebič se během provozu zahřívá, dávejte pozor, abyste se nedotkli vnitřní stěny spotřebiče.
- Při čištění spotřebiče, když je horký, dávejte pozor na stříkající páru/vodu, dávejte pozor na opaření.

- Nenalévejte olej do nádoby, protože může způsobit požár.
- Během provozu spotřebiče nebudte blízko ani se jej nedotýkejte, protože se může uvolnit horká pára, která může způsobit opaření.
- Ujistěte se, zda vaše výstupní napětí odpovídá napětí uvedenému na typovém štítku spotřebiče.
- Ujistěte se, zda napájecí zdroj, který poskytujete, může přenášet nejméně 10 A.
- Před použitím zkontrolujte napájecí kabel spotřebiče a příslušenství, nepoužívejte jej, pokud je poškozen.
- Děti by měly být pod dozorem, aby se zajistilo, že si se spotřebičem nebudou hrát a uchovávejte spotřebič mimo dosah dětí.
- Udržujte všechny kabely mimo horké povrchy.
- Nenechávejte kabely viset přes ostré hrany.
- Spotřebič nepřipojujte/neodpojujte ani neobsluhujte ovládací panel mokřýma rukama.
- Neumísťujte ani nepoužívejte tento spotřebič na ubrusu nebo u záclony, tapety a jiných hořlavých materiálech, abyste se nepopálili.

- Připojení externího napájecího kabelu není povoleno.
- Vysoká teplota ve vnitřním prostoru spotřebiče během provozu, nekládejte do ní plastové nádoby, misky ani ochranné fólie.
- Spotřebič by měl být při používání umístěn na vodorovném a stabilním povrchu. Neumísťujte ho na plasty, desku nebo jakýkoli jiný horký, krátký a snadno opotřebitelný povrch.
- Zásobník na vodu nelze naplnit vodou nad rysku MAX.
- Spotřebič neumísťujte ke stěně nebo jiným spotřebičům, nechte kolem něj 10 cm volného prostoru. Na vrch spotřebiče nic nepokládejte.
- Nepoužívejte spotřebič nad rámec specifikací uvedených v tomto návodu.
- Nepoužívejte tento výrobek bez dozoru.

- Během provozu se přes výstupy vzduchu uvolňuje horká pára. Udržujte své ruce a obličej v bezpečné vzdálenosti od vývodů páry a vzduchu. Při vyjímání, vyjměte z nádoby napařovací talíř, rošt a pečicí plech, nepřibližujte obličej k horní části nádoby a vnitřního prostoru, abyste se neopařili.
- Pokud je přednastavená doba velmi dlouhá, pokrm se spálí a z výstupu vzduchu se bude uvolňovat kouř. Ihned vypněte zástrčku a vytáhněte nádobu, pomocí ventilátoru vyfukujte ústí vnitřního prostoru na více než 10 minut a vyčistěte zbytky pokrmu a mastnotu zevnitř nádoby, napařovacího talíře, roštu a pečicího plechu.
- Po použití vypněte hlavní vypínač, poté vytáhněte zástrčku ze zásuvky, vyhněte se přímému silnému tahání za napájecí kabel.
- Je-li poškozen napájecí kabel nebo elektrický komponent, musí jej vyměnit nebo opravit výrobce, oddělení údržby nebo kvalifikovaní odborníci, aby se předešlo nebezpečí.

- Spotřebič nelze ovládat pomocí externího časovače nebo samostatného systému dálkového ovládání.
- Buďte opatrní, některé povrchy mohou být během používání horké.
- Tento spotřebič mohou používat děti ve věku od 8 let a starší a osoby se sníženými fyzickými, smyslovými nebo duševními schopnostmi nebo nedostatkem zkušeností a znalostí, jsou-li pod dohledem nebo jsou poučeny o používání spotřebiče bezpečným způsobem a rozumějí nebezpečím s tím souvisejícím.
- Čištění a uživatelskou údržbu nesmějí provádět děti, pokud nejsou starší 8 let a jsou pod dozorem.
- Spotřebič a jeho kabel uchovávejte mimo dosah dětí.
- Děti by měly být pod dozorem, aby se zajistilo, že si se spotřebičem nebudou hrát.

- Tento spotřebič je určen k použití v domácnosti a podobných místech, jako jsou:
 - kuchyňské prostory pro zaměstnance v obchodech, kancelářích a jiných pracovních prostředích;
 - farmy;
 - klienty v hotelech, motelech a jiných prostředích rezidenčního typu;
 - prostředí typu nocleh se snídaní.

UPOZORNĚNÍ:

- Vytáhněte zástrčku z elektrické zásuvky a nechte spotřebič vychladnout, když jej nepoužíváte nebo před jeho čištěním.
- Nepoužívejte žádné příslušenství od jiných výrobců.
- Tento spotřebič je určen pouze pro použití v domácnosti. Není vhodný pro veřejné kuchyně, motely a jiné ne domácí prostředí.
- Před vložením pokrmu vyčistěte a vysušte nádobu, napařovací talíř, rošt a plech na pečení.
- Když spotřebič nepoužíváte, vždy ho odpojte.

- Výrobce neodpovídá za nesprávné použití ze strany zákazníka.
- Při prvním použití můžete cítit mírný zápach a olejové výpary, zůstaňte klidní, je to normální jev, při dalším použití se pomalu vytratí.
- Trysku pravidelně čistěte, abyste předešli zablokování.
- Neodpojujte spotřebič ihned po ukončení pečení, abyste předešli poškození spotřebiče zvýšením vnitřní zbytkové teploty spotřebiče.
- Nepoužívejte spotřebič na slunci, protože sluneční světlo dopadá přímo na zásobník na vodu, snímač tak bude rušeno a nedostatek vody nelze využít.
- K naplnění zásobníku na vodu byste měli použít destilovanou nebo čištěnou vodu.
- K čištění skleněných dvířek spotřebiče nepoužívejte drsný čisticí prostředek ani ostré kovové škrabky. Dojde-li k poškrábání povrchu skla, dojde k rozbití skla.

ČÁST 2: POPIS JEDNOTLIVÝCH ČÁSTÍ VÝROBKU

JEDNOTLIVÉ ČÁSTI SPOTŘEBIČE:

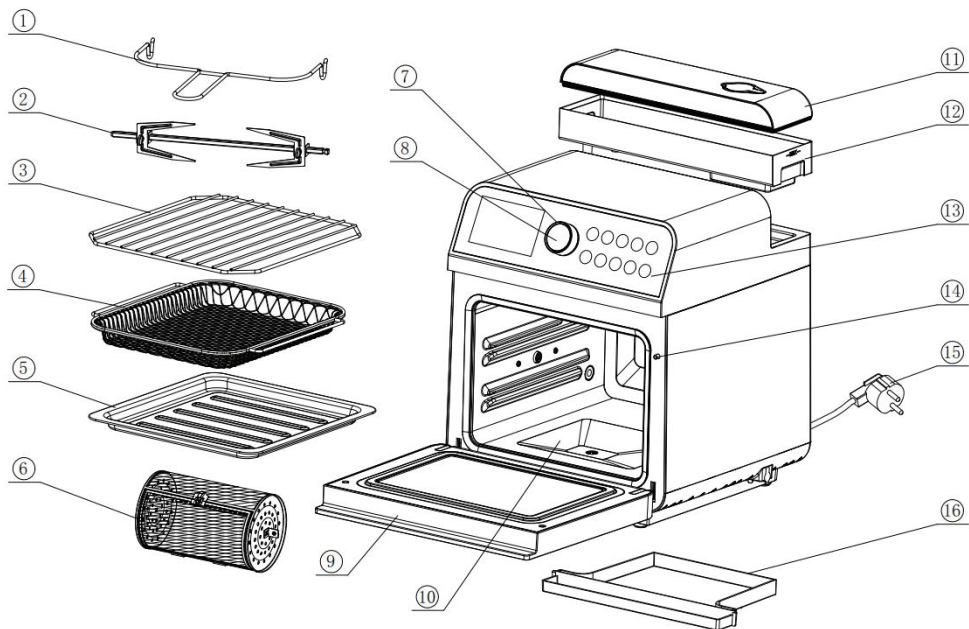

1. Nástroj pro vyjímání špízu	9. Dvířka
2. Špíz na grilování kuřete	10. Vnitřní pouzdro
3. Rošt	11. Kryt zásobníku na vodu
4. Síťovaný stojan	12. Zásobník na vodu
5. Zásobník na drobky	13. Ovládací panel
6. Otočná klec	14. Spínač dvířek
7. Otočný ovladač	15. Napájecí kabel
8. Přepínač	16. Nádoba na vylévání vody

INTELEKTUÁLNÍ OVLÁDACÍ PANEL:

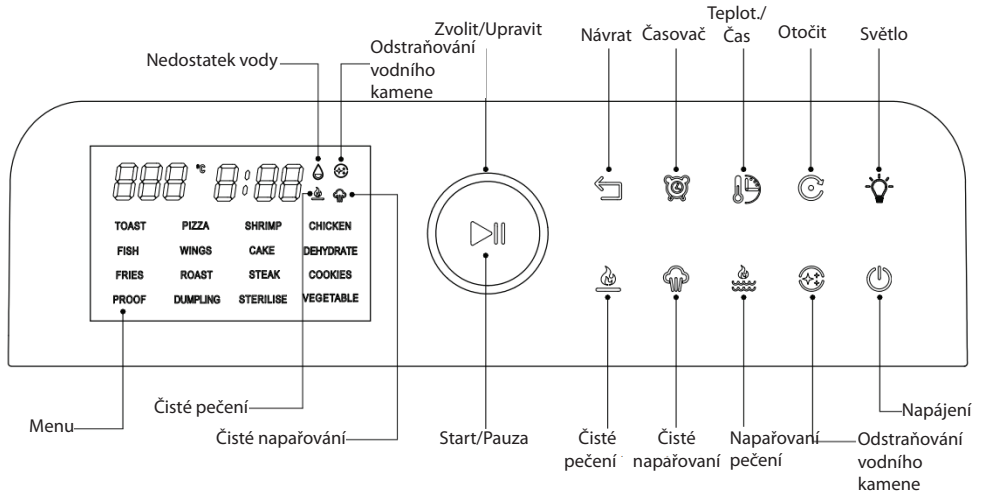

ČÁST 3: SEZNÁMENÍ SE SPOTŘEBIČEM

1. Umístěte spotřebič na vodorovný povrch, ponechte alespoň 10 cm volného prostoru zezadu a z boků a nejméně 30 cm nahoře a dávejte pozor, aby se spotřebič nenacházel v blízkosti závěsů, obkladů stěn a jiných hořlavých materiálů.

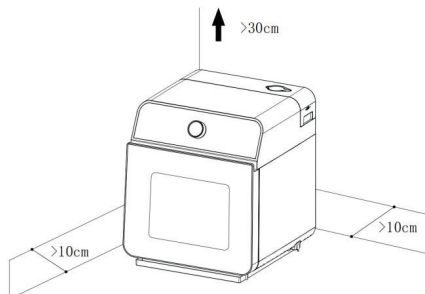

2. Použití příslušenství je znázorněno na následujícím obrázku: Nádoba na zachytávání oleje musí být při používání umístěna na dně.

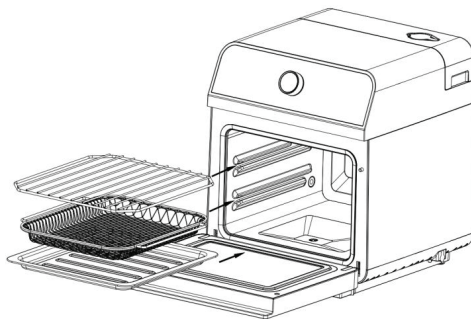

3. Použití zásobníku na vodu je znázorněno na obrázku níže: Zásobník na vodu musí být nainstalován na místě a musí být naplněn čistou vodou.

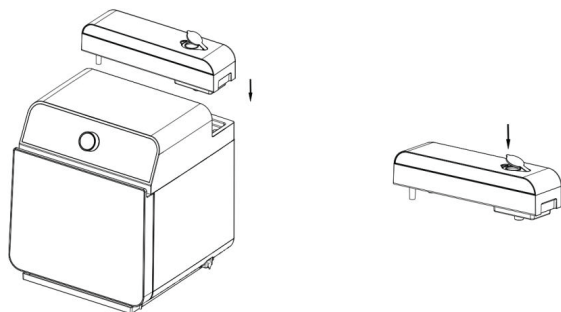

4. Použití nádoby na odpadní vodu je znázorněno na obrázku níže: Pomalu zatlačte nádobu na odpadní vodu do středu spodní části spotřebiče a zvuk „ka...“ znamená, že nádoba na odpadní vodu je nainstalována na svém místě.

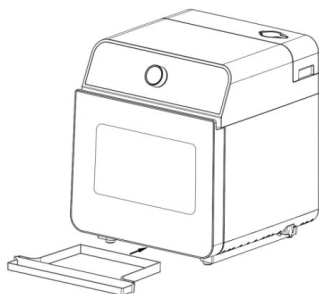

5. Zbylá voda z generátoru páry a způsob vypouštění po odstranění vodního kamene: Umístěte nádobu na odpadní vodu pod odtok a otevřete těsnící zátku vypouštění, jak je znázorněno na následujícím obrázku:

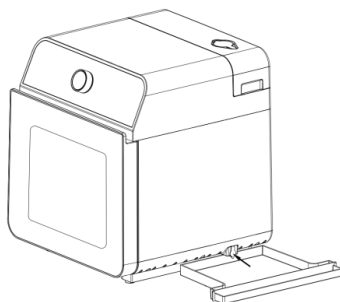

6. Použití nástroje pro vyjímání špízu na kuřata, je znázorněno na obrázku níže:

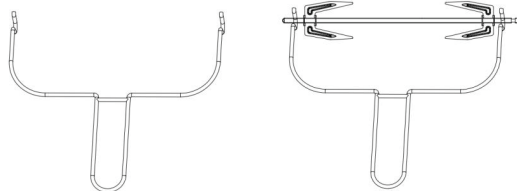

7. Použití otočné klece, je znázorněno na následujícím obrázku:

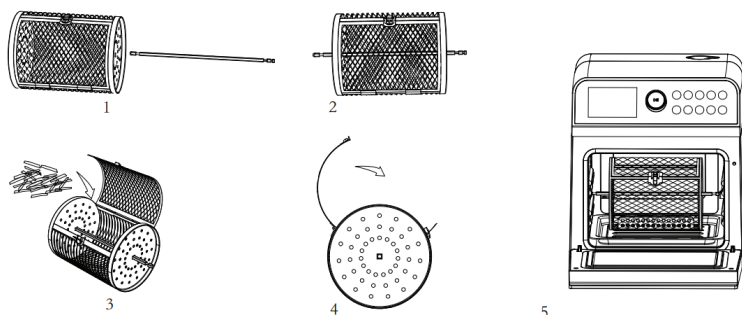

POZNÁMKA:



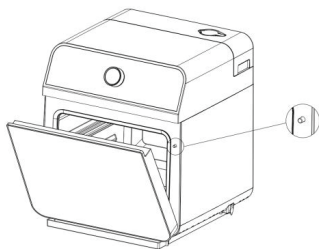





- * Různé možnosti pečení představují různé příslušenství.
- * Po dokončení pečení vyjměte rošt, sítku nebo nádobu na olej pomocí rukavic.
- * Nedovolte, aby pokrm překročil maximální čáru, dodržujte minimální vzdálenost 30 mm, protože pokrm může po zahřátí zvětšit svůj objem v závislosti na aktuální situaci.
- * Toto je bezpečnostní spínač. Bezpečný provoz je znázorněn na obrázku vpravo.
- * Spotřebič bude správně fungovat pouze tehdy, jsou-li dvířka výrobku zcela zavřená. Nemačkejte spínač, když jsou dvířka otevřená.



PŘED PRVNÍM POUŽITÍM



1. Odstraňte všechny obalové materiály, umístěte spotřebič na stabilní vodorovný povrch.
2. Koš a veškeré ostatní příslušenství vyčistěte horkou vodou, mycím prostředkem nebo měkkou vatou.
3. Vnitřní a vnější povrch spotřebiče otřete hadříkem.
4. Při prvním použití můžete cítit mírný zápach a olejový kouř. Zůstaňte klidní, jedná se o zbytky z výroby vznikající při spalování. Je to naprosto normální a po použití to pomalu zmizí.



ČÁST 4: FUNKČNÍ TLAČÍTKA

- Po zapnutí napájení stisknutím tlačítka „“ přepnete spotřebič do pohotovostního režimu.
- Otáčením ovladače zvolte menu požadované funkce, stiskněte tlačítko „“ pro vstup do provozního režimu vyhřívání.
- Nastavení čistého pečení: V pohotovostním režimu klikněte na tlačítko „“ a rozsvítí se indikátor ikony, což představuje provozní režim čistého pečení.
- Nastavení čistého vaření v páře: V pohotovostním režimu klikněte na tlačítko „“ a rozsvítí se indikátor ikony, což představuje provozní režim čistého vaření v páře.
- Nastavení vaření v páře a pečení: V pohotovostním režimu klikněte na tlačítko „“ a rozsvítí se indikátor ikony, což představuje provozní režim vaření v páře a pečení.
- Nastavení času: Stiskněte přepínací tlačítko „“ pro vstup do režimu nastavení času. Když bliká čas, nastavte čas nastavením otočného ovladače. Rozsah nastavení je 1 minuta – 60 minut.
- Nastavení teploty: Stiskněte přepínací tlačítko „“ pro vstup do režimu nastavení teploty. Když teplota bliká, nastavte teplotu nastavením otočného ovladače, což je provedeno v krocích po 5 °C.
- Tlačítko zpět: Během provozu práce nebo po volbě menu stiskněte tlačítko „“ pro návrat do předchozí úrovně nebo do pohotovostního režimu.
- Otočit: Během provozu práce nebo po volbě menu stiskněte tlačítko „“ pro spuštění funkce otáčení.

VOLBA FUNKCE MENU

- Poskytujeme kombinaci času tepelné úpravy a teploty tepelné úpravy, abychom vyhověli vašim různým potřebám tepelné úpravy.
- Po volbě menu funkcí můžete nastavit čas a teplotu.
- Níže je uvedena naše kombinace menu, můžete také změnit čas a teplotu pečení podle skutečných potřeb.

Funkce	Počáteční teplota	Počáteční čas	Nastavitelný rozsah teploty	Nastavitelný rozsah času	Poznámka
Chléb	220 °C	6 min.	120 ~ 220 °C	1 ~ 60 min.	Režim vaření v páře a pečení (svítí dvě ikony  )
Pizza	160 °C	12 min.	120 ~ 220 °C	1 ~ 60 min.	
Krevety	180 °C	12 min.	120 ~ 220 °C	1 ~ 60 min.	
Kuře	220 °C	30 min.	120 ~ 220 °C	1 ~ 60 min.	
Ryby	180 °C	20 min.	60 ~ 220 °C	1 ~ 60 min.	Režim čistého pečení (svítí ikona )
Kuřecí křídélka	200 °C	15 min.	60 ~ 220 °C	1 ~ 60 min.	
Koláč	160 °C	30 min.	60 ~ 220 °C	1 ~ 60 min.	
Sušené ovoce	70 °C	480 min.	60 ~ 70 °C	10 ~ 590 min.	



Funkce	Počáteční teplota	Počáteční čas	Nastavitelný rozsah teploty	Nastavitelný rozsah času	Poznámka
Hranolky	220 °C	20 min.	60 ~ 220 °C	1 ~ 60 min.	Režim čistého pečení (svítí ikona )
Pečené maso	200°C	20 min.	60 ~ 220 °C	1 ~ 60 min.	
Steak	200°C	14 min.	60 ~ 220 °C	1 ~ 60 min.	
Sušenky	200°C	15 min.	60 ~ 220 °C	1 ~ 60 min.	
Fermentace	40°C	60 min.	Nelze nastavit	1 ~ 60 min.	Režim čistého vaření v páře (svítí ikona )
Halušky	100 °C	20 min.	80 ~ 115 °C	1 ~ 60 min.	
Sterilizace	100 °C	15 min.	Nelze nastavit	Nelze nastavit	
Zelenina	100 °C	15 min.	80 ~ 115 °C	1 ~ 60 min.	
Následuje hlavní menu přizpůsobení					
Čisté pečení	180 °C	15 min.	60 ~ 220 °C	1 ~ 60 min.	Pečení
Čisté vaření v páře	100 °C	15 min.	80 ~ 115 °C	1 ~ 60 min.	Vaření v páře
Vaření v páře a pečení	180 °C	15 min.	120 ~ 220 °C	1 ~ 60 min.	Vaření v páře + Pečení

POZNÁMKA:



Čím větší je množství pečeného kuřete nebo pokrmu, tím se zároveň zvýší potřebný čas a teplota v závislosti na aktuální situaci.

Při použití funkce parní sterilizace se prosím ujistěte, zda je teplota žáruvzdorného nádobí vyšší než 130 °C a ujistěte se, zda je zásobník na vodu naplněn čistou vodou.



REŽIM ČISTÉHO PEČENÍ

1. V pohotovostním režimu stiskněte tlačítko „“ pro zobrazení stavu pečení. Stisknutím tlačítka „“ vstoupíte do režimu pečení.
2. V tomto režimu můžete nastavit čas a teplotu pečení podle vaší aktuální situace.

REŽIM ČISTÉHO VAŘENÍ V PÁŘE

1. V pohotovostním režimu stiskněte tlačítko „“ pro zobrazení stavu čistého vaření v páře. Stisknutím tlačítka „“ vstoupíte do režimu čistého vaření v páře.
2. Zkontrolujte, zda je zásobník na vodu naplněn vodou a zda je nádoba na odpadní vodu nainstalována na svém místě.
3. V tomto režimu můžete nastavit čas a teplotu vaření podle vaší aktuální situace.

REŽIM VAŘENÍ V PÁŘE A PEČENÍ

1. Stiskněte tlačítko „“ pro zobrazení stavu vaření v páře a pečení a stisknutím tlačítka „“ vstupte do režimu vaření v páře a pečení.
2. Zkontrolujte, zda je zásobník na vodu naplněn vodou a zda je nádoba na odpadní vodu nainstalována na svém místě.
3. V tomto režimu můžete nastavit čas a teplotu vaření/pečení podle vaší aktuální situace.

NASTAVENÍ ČASU A TEPLoty PEČENÍ/VAŘENÍ

1. Po volbě menu funkcí, pokud potřebujete vynulovat teplotu a čas pečení/vaření, můžete stisknout tlačítko přepínače „“ na změnu času a teploty pečení/vaření.
2. Když teplota na digitálním displeji bliká, otáčením otočného ovladače zvýšíte nebo snížíte teplotu pečení/vaření.
3. Když bliká čas na digitálním displeji, otáčením otočného ovladače zvýšíte nebo snížíte čas pečení/vaření.

Rozsah času pečení/vaření: 1 ~ 60 minut (kromě funkce sušení)

OSVĚTLENÍ

Stiskněte tlačítko „“ v pohotovostním a provozním režimu nebo ve stavu otevření dvírek, osvětlení vnitřního prostoru se rozsvítí a po 60 sekundách se automaticky vypne.

Když jsou dvířka otevřena v pohotovostním a provozním režimu, osvětlení se rozsvítí a po 60 sekundách se automaticky vypne. Když zavřete dvířka, osvětlení se také vypne a zhasne i příslušný indikátor.

OTÁČENÍ

V pohotovostním nebo provozním režimu stiskněte tlačítko „☺“ a rozsvítí se indikátor a zařízení vstoupí do provozu, znamená to, že funkce otáčení byla zapnuta. Opětovným stisknutím tuto funkci vypnete.

Použijte špíz na pečené kuřecí maso tak, jak je znázorněno na obrázku níže:

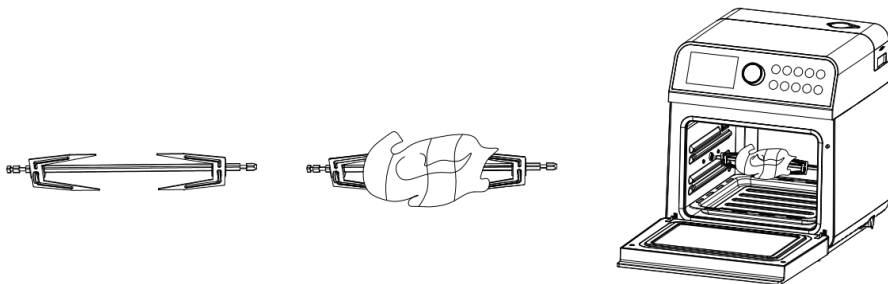

POZNÁMKA:

Celková hmotnost kuřete by neměla přesáhnout 1,1 kg, v případě více než 1,1 kg použijte sítku, protože se seškrábe na dno podnosu na drobky.

Kuřecí stehna a křídla, by měla být svázána, aby se nerozevírala.

Nejllepší je při pečení vytvořit několik zářezů na kuřecích stehnech, protože maso na kuřecích stehnech je husté a dost těžko jím proniká teplo.

ODSTRAŇOVÁNÍ VODNÍHO KAMENE

1. Když se při funkci vaření v páře nahromadí vodní kámen 80 hodin, ikona „☺“ na digitálním displeji se rozsvítí a začne blikat, což znamená, že je třeba odstranit vodní kámen.
2. Stiskněte tlačítko „☺“ na ovládacím panelu a poté stisknutím tlačítka „▶||“ vstupte do procesu odstraňování vodního kamene.
3. Pokud budete pokračovat v provozu bez odstraňování vodního kamene, ikona „☺“ bude nadále blikat.
4. Bez provedení odstraňování vodního kamene, bude ikona „☺“ blikat a zobrazovat výzvu k provedení odstranění vodního kamene při každém zapnutí.

Ikona nepřestane blikat, dokud se odstranění vodního kamene nedokončí.

5. Kroky odstraňování vodního kamene jsou následující:

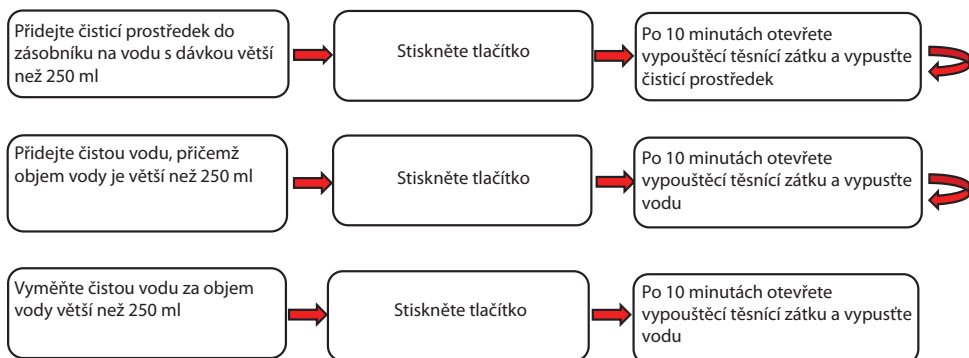



VÝZVA NA NEDOSTATEK VODY

Pokud je v zásobníku na vodu nedostatek vody v režimu páry nebo v režimu vaření v páře, začne blikat indikátor „“, zazní výstražný tón a provoz se přeruší. Po doplnění vody stiskněte tlačítko spuštění a pokračujte v provozu.

Pokud je vyjmut zásobník na vodu režimu páry nebo v režimu vaření v páře, začne blikat indikátor „“ , zazní výstražný tón a provoz se přeruší. Po nainstalování zásobníku na vodu znovu stiskněte tlačítko spuštění, abyste pokračovali v provozu.

FUNKCE ODLOŽENÉHO ČASU PEČENÍ/VAŘENÍ

1. Zvolte menu funkcí nebo zvolte režimy čistého vaření v páře, čistého pečení a vaření v páře a pečení, stiskněte tlačítko „“ a na displeji se zobrazí výchozí čas odložení, což je 1 hodina, který začne blikat. Čas odložení pečení/vaření můžete upravit otáčením otočného ovladače. Přednastavený časový rozsah: 10 minut ~ 9 hodin a 50 minut
2. Stisknutím tlačítka „“ potvrdíte funkci odložení a spustí se odpočítávání.
3. Poznámka: Tuto funkci je třeba ovládat stisknutím tlačítka odloženého startu po volbě menu.
4. Chcete-li změnit čas a teplotu pečení/vaření, musíte po nastavení stisknout tlačítka teploty a času.

FUNKCE POZASTAVENÍ

1. Pokud jsou v průběhu pečení/vaření otevřena dvířka spotřebiče, spotřebič se automaticky zastaví a na digitálním displeji se zobrazí „OPEN“. V tomto případě, budou všechna tlačítka kromě tlačítka „☺“ zablokována. Zavřete dvířka a spotřebič bude pokračovat v předchozím pečení/vaření.
2. Když je spotřebič v provozu, stiskněte tlačítko „▶||“ a spotřebič přestane fungovat a indikátor bude stále blikat. Opětovným stisknutím tlačítka „▶||“ obnovíte provoz.

POZNÁMKA:

Pokud během provozu otevřete dvířka spotřebiče, spotřebič se zastaví, pokud se dvířka nezavřou do 5 minut, spotřebič přejde do stavu vypnutí, displej ztmavne a spotřebič je ve stavu vypnutí (i když jsou dvířka zavřená).

TIPY:

Během pečení/vaření otočte pokrm v pravidelném nebo nepravidelném čase, aby se připravil rovnoměrněji a efekt pečení/vaření tak bude lepší.

POZNÁMKA:

Během pečení/vaření je teplota roštu, síťového roštu a podnosu na drobky velmi vysoká, nedá se jich přímo dotknout rukou.

ČÁST: 5 DOKONČENÍ PEČENÍ/VAŘENÍ

1. Po dokončení pečení/vaření se ozve zvukový signál, ohřívač přestane fungovat, ale jeho ventilátor bude pokračovat v činnosti ještě 1 minutu, dokud se vnitřní střední teplota neochladí.
2. Po otevření dvířek vyjměte pokrm pomocí izolovaných rukavic a položte ho na bezpečný vodorovný povrch.

POZNÁMKA:

Při vyjímání podnosu na drobky nebo jiného příslušenství ze spotřebiče se jich nedotýkejte rukama, abyste se nepopálili.

TIPY:

Pokud pokrm po upečení/uvaření není dostatečně hotový, jednoduše jej vložte zpět do vnitřního prostoru, aby se připravoval déle.

3. Po dokončení pečení/vaření stisknutím tlačítka napájení vypněte napájení a odpojte napájecí kabel z elektrické zásuvky.

ČÁST: 6 ČIŠTĚNÍ A ÚDRŽBA

POZNÁMKA:

Před čištěním odpojte spotřebič z elektrické zásuvky a nechte jej vychladnout.

- * Po použití vyčistěte podnos na drobky, rošt, sítku a plech na pečení.
- * Spotřebič otřete měkkým vlhkým hadříkem.
- * K čištění neponořujte napájecí kabel, zástrčku a tělo spotřebiče do vody nebo jiné tekutiny, mohlo by to způsobit poškození spotřebiče, požár, zásah elektrickým proudem nebo zranění osob.
- * Po vysušení smontujte všechny díly a poté je umístěte do větraného, suchého a nekorozivního prostředí pro další použití.

ČÁST 7: ODSTRANĚNÍ MOŽNÝCH PROBLÉMŮ

Pokud se vyskytne problém, často jde jen o maličkosti. Než se obrátíte na náš servis, podívejte se na následující informace:

Jav	Příčina	Řešení
Na displeji se nic nezobrazuje	<ul style="list-style-type: none"> Zařízení není zapnuto Napájecí kabel nefunguje správně 	<ul style="list-style-type: none"> Zapněte napájení Kontaktujte servisní středisko
Nestandardní zobrazení na displeji	<ul style="list-style-type: none"> Poškozený displej Elektronické komponenty desky plošných spojů jsou poškozeny 	<ul style="list-style-type: none"> Kontaktujte servisní středisko
Panel nelze ovládat	<ul style="list-style-type: none"> Napájecí zdroj není správně připojen Dvířka zařízení nejsou správně zavřena Elektronické komponenty desky plošných spojů jsou poškozeny 	<ul style="list-style-type: none"> Znovu připojte napájecí kabel Znovu zavřete dvířka zařízení Kontaktujte servisní středisko
Únik vody nebo páry z dvířek zařízení během vaření	<ul style="list-style-type: none"> Dvířka zařízení nejsou správně zavřena Těsnicí kroužek dvířek není správně nainstalován 	<ul style="list-style-type: none"> Znovu zavřete dvířka zařízení Namontujte opět těsnicí kroužek dvířek
Osvětlení vnitřního prostoru nefunguje	<ul style="list-style-type: none"> Poškozené světlo Elektronické komponenty desky plošných spojů jsou poškozeny 	<ul style="list-style-type: none"> Kontaktujte servisní středisko
Ventilátor nefunguje	<ul style="list-style-type: none"> Poškozený ventilátor Elektronické komponenty desky plošných spojů jsou poškozeny 	<ul style="list-style-type: none"> Kontaktujte servisní středisko
Tlačítka nefungují	<ul style="list-style-type: none"> Elektronické komponenty desky plošných spojů jsou poškozeny 	<ul style="list-style-type: none"> Kontaktujte servisní středisko
Nevychází žádná pára	<ul style="list-style-type: none"> Vodní potrubí je zlomené, zablokované nebo poškozené Zásobník na vodu není správně umístěn 	<ul style="list-style-type: none"> Kontaktujte servisní středisko Znovu nainstalujte zásobník na vodu na své místo

ČÁST 8: CHYBOVÝ KÓD

Kód	Vysvětlení kódu	Možné příčiny
E1	Spuštění jednotky na ochranu před vysokou teplotou ve vnitřním prostoru	Teplota vnitřního prostoru a teplota snímače jsou vyšší než bezpečnostní nastavení
E2	Spuštění jednotky na ochranu před vysokou teplotou výparníku	Teplota výparníku je vyšší než bezpečnostní nastavení
E3	Spuštění nízkoteplotní ochrany ve vnitřním prostoru	Žádná změna do 5 minut po spuštění a teplota ve vnitřním prostoru je nižší než 35 °C
E4	Spuštění nízkoteplotní ochranné jednotky výparníku	Žádná změna do 5 minut po spuštění a teplota výparníku je nižší než 35 °C
E5	Porucha připojení snímače teploty	Přerušený obvod snímače teploty
E6	Porucha snímače teploty	Zkrat ve snímači teploty
E7	Porucha desky plošných spojů	Selhání komunikace

Tento výrobek se nesmí likvidovat spolu s domovním odpadem. Tento výrobek musí být zlikvidován na autorizovaném místě pro recyklaci elektrických a elektronických zařízení. Sběrem a recyklací odpadu pomáháte šetřit přírodní zdroje a zajišťujete, že výrobek je zlikvidován způsobem šetrným k životnímu prostředí a zdraví.

POKYNY A INFORMACE TÝKAJÍCÍ SE LIKVIDACE POUŽITÝCH OBALOVÝCH MATERIÁLŮ

Obalové materiály zlikvidujte na veřejném místě pro likvidaci odpadu.

LIKVIDACE POUŽITÝCH ELEKTRICKÝCH A ELEKTRONICKÝCH SPOTŘEBIČŮ



Význam symbolu na výrobku, jeho příslušenství nebo obalu znamená, že s tímto výrobkem nesmí být zacházeno jako s komunálním odpadem. Tento výrobek zlikvidujte na příslušném sběrném místě pro recyklaci odpadu z elektrických a elektronických zařízení. Popřípadě je možné v některých státech Evropské unie nebo jiných evropských státech vrátit své výrobky místnímu prodejci, v případě koupě obdobného nového výrobku. Správná likvidace tohoto výrobku pomůže ušetřit cenné přírodní zdroje a pomoci při prevenci případného negativního vlivu na životní prostředí a lidské zdraví, ke kterému by mohl dojít v důsledku nesprávné likvidace odpadu. Podrobnější informace získáte od místního úřadu nebo v nejbližším středisku pro sběr odpadu. Nesprávná likvidace tohoto typu odpadu může podléhat vnitrostátním předpisům o pokutách.

Pro podnikatelské subjekty v Evropské unii

Chcete-li zlikvidovat elektrické nebo elektronické zařízení, vyžádejte si potřebné informace od svého prodejce nebo dodavatele.

Likvidace v jiných státech mimo Evropské unie

Chcete-li zlikvidovat tento výrobek, vyžádejte si potřebné informace o správném způsobu likvidace od místních úřadů nebo svého prodejce.



Tento výrobek splňuje všechny základní požadavky nařízení EU, které se na něj vztahují.

Změny v textu, designu a technických údajích se mohou vyskytnout bez předchozího upozornění a vyhrazujeme si právo provést tyto změny.



TEPLOVZDUŠNÁ FRITÉZA

PHAO 1015

Návod na obsluhu

Vážený zákazník,
Ďakujeme, že ste si kúpili výrobok značky PHILCO. Aby mohol váš spotrebič slúžiť dobre, prečítajte si všetky pokyny uvedené v tomto návode na obsluhu.

OBSAH

ČASŤ 1: DÔLEŽITÉ BEZPEČNOSTNÉ UPOZORNENIA.....	3
ČASŤ 2: POPIS JEDNOTLIVÝCH ČASŤÍ VÝROBKU	10
ČASŤ 3: OBOZNÁMENIE SA SO SPOTREBIČOM.....	12
ČASŤ 4: FUNKČNÉ TLAČIDLÁ.....	16
ČASŤ: 5 DOKONČENIE PEČENIA/VARENIA.....	22
ČASŤ: 6 ČISTENIE A ÚDRŽBA.....	22
ČASŤ 7: ODSTRÁNENIE MOŽNÝCH PROBLÉMOV	23
ČASŤ 8: CHYBOVÝ KÓD.....	24

Dôležité informácie pre vašu bezpečnosť sú špeciálne označené. Aby ste predišli nehodám a poškodeniu spotrebiča, je nevyhnutné dodržiavať tieto pokyny:

VAROVANIE:

To vás varuje pred nebezpečenstvom pre vaše zdravie a upozorňuje na možné riziká zranenia.

UPOZORNENIE:

Týka sa to možného ohrozenia spotrebiča alebo iných predmetov.

POZNÁMKA:

Toto zvýrazní tipy a informácie.

ČASŤ 1: DÔLEŽITÉ BEZPEČNOSTNÉ UPOZORNENIA

VAROVANIE:

- Počas čistenia neponárajte napájací kábel, zástrčku alebo kryt do vody ani pod vodovodný kohútik, aby ste predišli akémukoľvek poškodeniu alebo nebezpečenstvu.
- Zabráňte vniknutiu akejkoľvek tekutiny do spotrebiča, aby ste predišli úrazu elektrickým prúdom alebo skratu.
- Pri pridávaní vody musíte vybrať zásobník na vodu a pred vložením do zariadenia sa uistite, či je kryt zásobníka na vodu utiahnutý.
- Keď je spotrebič v prevádzke, nezakrývajte vstupy a výstupy vzduchu.
- Pri vyberaní pokrmu alebo náradia z nádoby použite vidličku alebo noste žiaruvzdorné rukavice, aby ste predišli popáleniu.
- Spotrebič sa počas prevádzky zahrieva, dávajte pozor, aby ste sa nedotkli vnútornej steny spotrebiča.
- Pri čistení spotrebiča, keď je horúci, dávajte pozor na striekajúcu paru/vodu, dávajte pozor na obarenie.

- Nenalievajte olej do nádoby, pretože môže spôsobiť požiar.
- Počas prevádzky spotrebiča nebudte blízko ani sa ho nedotýkajte, pretože sa môže uvoľniť horúca para, ktorá môže spôsobiť obarenie.
- Uistite sa, či vaše výstupné napätie zodpovedá napätiu uvedenému na typovom štítku spotrebiča.
- Uistite sa, či napájací zdroj, ktorý poskytujete, môže prenášať najmenej 10 A.
- Pred použitím skontrolujte napájací kábel spotrebiča a príslušenstvo, nepoužívajte ho, pokiaľ je poškodené.
- Deti by mali byť pod dozorom, aby sa zabezpečilo, že sa so spotrebičom nebudú hrať a uchovávajú spotrebič mimo dosahu detí.
- Udržujte všetky káble mimo horúcich povrchov.
- Nenechávajú všetky káble visieť cez ostré hrany.
- Spotrebič nepripájajte/neodpájajte ani neobsluhujte ovládací panel mokrými rukami.
- Neumiestňujte ani nepoužívajte tento spotrebič na obruse, alebo pri záclone, tapete a iných horľavých materiáloch, aby ste sa nepopálili.

- Pripojenie externého napájacieho kábla nie je povolené.
- Vysoká teplota vo vnútornom priestore spotrebiča počas prevádzky, nevkladajte do nej plastové riady, misky ani ochranné fólie.
- Spotrebič by mal byť pri používaní umiestnený na vodorovnom a stabilnom povrchu. Neumiestňujte ho na plasty, dosku alebo akýkoľvek iný horúci, krátky a ľahko opotrebiteľný povrch.
- Zásobník na vodu nie je možné naplniť vodou nad rysku MAX.
- Spotrebič neumiestňujte k stene alebo iným spotrebičom, nechajte okolo neho 10 cm voľného priestoru. Na vrch spotrebiča nič nekladte.
- Nepoužívajte spotrebič nad rámec špecifikácií uvedených v tomto návode.
- Nepoužívajte tento výrobok bez dozoru.

- Počas prevádzky sa cez výstupy vzduchu uvoľňuje horúca para. Udržujte svoje ruky a tvár v bezpečnej vzdialenosti od vývodov pary a vzduchu. Pri vyberaní, vyberte z nádoby naparovací tanier, rošt a plech na pečenie, nepribližujte tvár k hornej časti nádoby a vnútorného priestoru, aby ste sa neobarili.
- Ak je prednastavený čas veľmi dlhý, pokrm sa spáli a z výstupu vzduchu sa bude uvoľňovať dym. Ihneď vypnite zástrčku a vytiahnite nádobu, pomocou ventilátora vyfukujte ústie vnútorného priestoru na viac ako 10 minút a vyčistite zvyšky pokrmu a mastnotu z vnútra nádoby, naparovacieho taniera, roštu a plechu na pečenie.
- Po použití vypnite hlavný vypínač, potom vytiahnite zástrčku zo zásuvky, vyhnite sa priamemu silnému ťahaniu za napájací kábel.
- Ak je poškodený napájací kábel alebo elektrický komponent, musí ho vymeniť alebo opraviť výrobca, oddelenie údržby alebo kvalifikovaní odborníci, aby sa predišlo nebezpečenstvu.

- Spotřebič nie je možné ovládať pomocou externého časovača alebo samostatného systému diaľkového ovládania.
- Budte opatrní, niektoré povrchy môžu byť počas používania horúce.
- Tento spotřebič môžu používať deti vo veku od 8 rokov a staršie a osoby so zníženými fyzickými, zmyslovými alebo duševnými schopnosťami alebo nedostatkom skúseností a znalostí, ak sú pod dohľadom alebo sú poučené o používaní spotřebiča bezpečným spôsobom a rozumejú nebezpečenstvám s tým súvisiacim.
- Čistenie a používateľskú údržbu nesmú vykonávať deti, pokiaľ nie sú staršie ako 8 rokov a sú pod dozorom.
- Spotřebič a jeho kábel uchovávajte mimo dosahu detí.
- Deti by mali byť pod dozorom, aby sa zabezpečilo, že sa so spotřebičom nebudú hrať.

- Tento spotrebič je určený na použitie v domácnosti a podobných miestach, ako sú:
 - kuchynské priestory pre zamestnancov v obchodoch, kanceláriách a iných pracovných prostrediach;
 - farmy;
 - klientmi v hoteloch, motelloch a iných prostrediach rezidenčného typu;
 - prostredie typu nocľah s raňajkami.

UPOZORNENIE:

- Vytiahnite zástrčku z elektrickej zásuvky a nechajte spotrebič vychladnúť, keď ho nepoužívate alebo pred jeho čistením.
- Nepoužívajte žiadne príslušenstvo od iných výrobcov.
- Tento spotrebič je určený len na použitie v domácnosti. Nie je vhodný pre verejné kuchyne, motely a iné nie domáce prostredie.
- Pred vložením pokrmu vyčistite a vysušte nádobu, naparovací tanier, rošt a plech na pečenie.
- Keď spotrebič nepoužívate, vždy ho odpojte.

- Výrobca nezodpovedá za nesprávne použitie zo strany zákazníka.
- Pri prvom použití môžete cítiť mierny zápach a olejové výpary, zostaňte pokojní, je to normálny jav, pri ďalšom použití sa pomaly vytráfi.
- Trysku pravidelne čistite, aby ste predišli zablokovaniu.
- Neodpájajte spotrebič ihneď po ukončení pečenia, aby ste predišli poškodeniu spotrebiča zvýšením vnútornej zvyškovej teploty spotrebiča.
- Nepoužívajte spotrebič na slnku, pretože slnečné svetlo dopadá priamo na zásobník na vodu, snímač tak bude rušený a nedostatok vody sa nedá využiť.
- Na naplnenie zásobníka na vodu by ste mali použiť destilovanú alebo čistenú vodu.
- Na čistenie sklenených dvierok spotrebiča nepoužívajte drsný čistiaci prostriedok ani ostré kovové škrabky. Ak dôjde k poškrabaniu povrchu skla, dôjde k rozbitiu skla.

ČASŤ 2: POPIS JEDNOTLIVÝCH ČASTÍ VÝROBKU

JEDNOTLIVÉ ČASTI SPOTREBIČA:

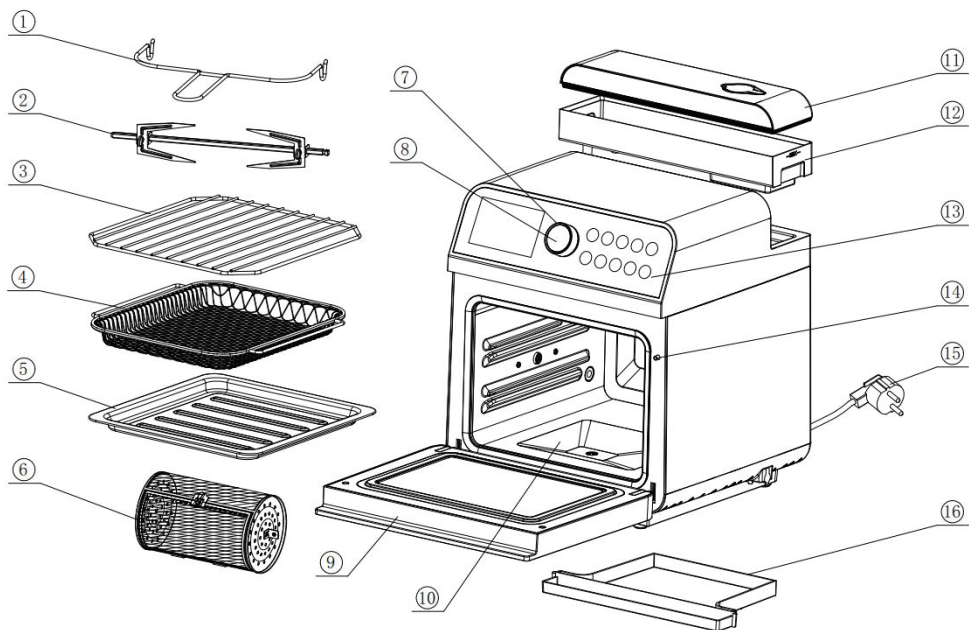

1. Nástroj na vyberanie špízu	9. Dvierka
2. Špíz na grilovanie kurčata	10. Vnútročné puzdro
3. Rošt	11. Kryt zásobníka na vodu
4. Sieťovaný stojan	12. Zásobník na vodu
5. Zásobník na omrvinky	13. Ovládací panel
6. Otočná klieťka	14. Spínač dvierok
7. Otočný ovládač	15. Napájací kábel
8. Prepínač	16. Nádobka na vylievanie vody

INTELIGENTNÝ OVLÁDACÍ PANEL:

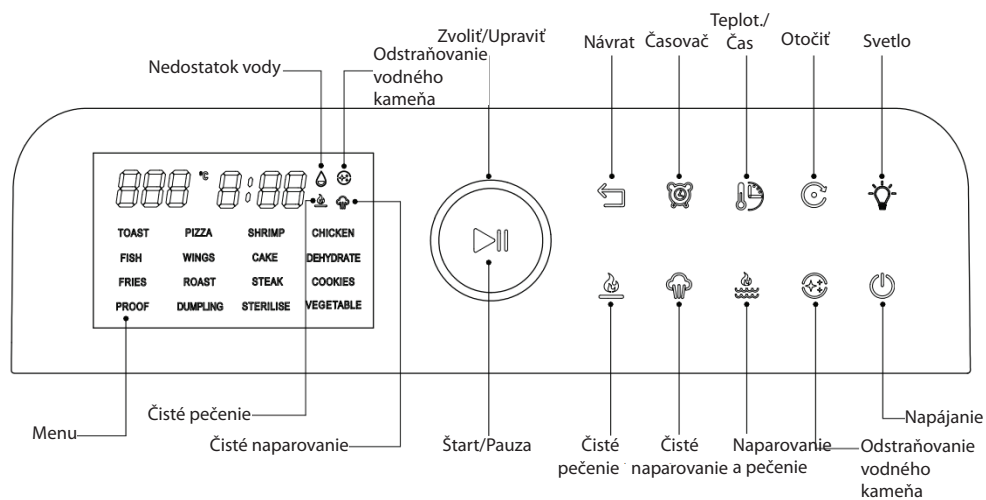

ČASŤ 3: OBOZNÁMENIE SA SO SPOTREBIČOM

1. Umiestnite spotrebič na vodorovný povrch, ponechajte aspoň 10 cm voľného priestoru zozadu a z bokov a najmenej 30 cm hore a dávajte pozor, aby sa spotrebič nenachádzal v blízkosti závesov, obkladov stien a iných horľavých materiálov.

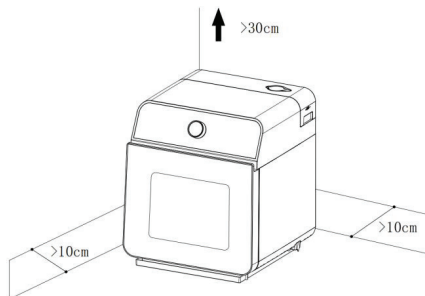

2. Použitie príslušenstva je znázornené na nasledujúcom obrázku:
Nádoba na zachytávanie oleja musí byť pri používaní umiestnená na dne.

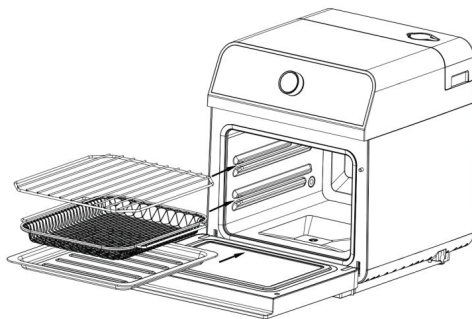

3. Použitie zásobníka na vodu je znázornené na obrázku nižšie:
Zásobník na vodu musí byť nainštalovaný na mieste a musí byť naplnený čistou vodou.

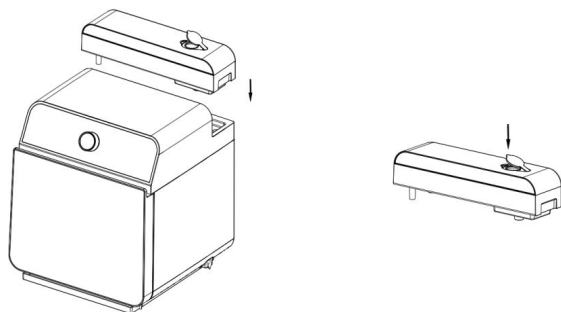

4. Použitie nádoby na odpadovú vodu je znázornené na obrázku nižšie: Pomaly zatlačte nádobu na odpadovú vodu do stredu spodnej časti spotrebiča a zvuk „ka...“ znamená, že nádobu na odpadovú vodu je nainštalovaná na svojom mieste.

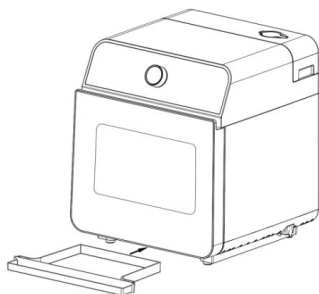

5. Zvyšná voda z generátora pary a spôsob vypúšťania po odstránení vodného kameňa: Umiestnite nádobu na odpadovú vodu pod odtok a otvorte tesniacu zátku vypúšťania, ako je znázornené na nasledujúcom obrázku:

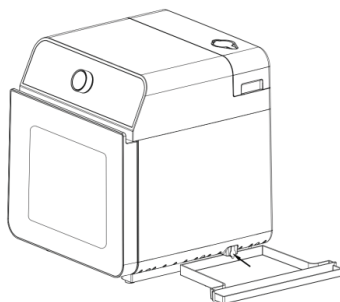

6. Použitie nástroja na vyberanie špízu na kurčatá, je znázornené na obrázku nižšie:

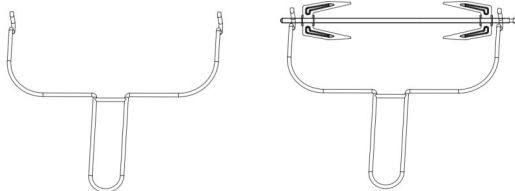

7. Použitie otočnej kliečky, je znázornené na nasledujúcom obrázku:

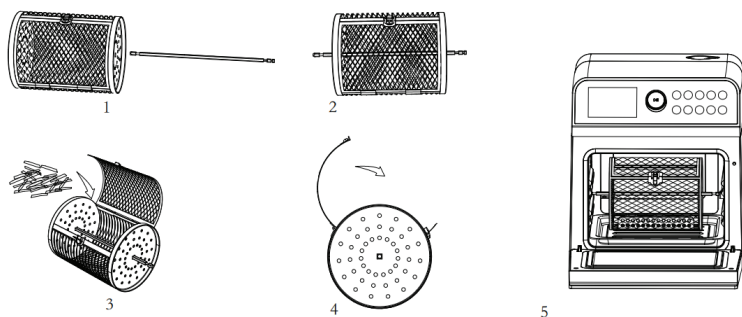

POZNÁMKA:



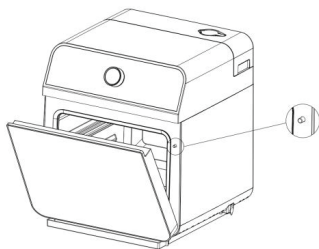





- * Rôzne možnosti pečenia predstavujú rôzne príslušenstvo.
- * Po dokončení pečenia vyberte rošt, sieťku alebo nádobu na olej pomocou rukavíc.
- * Nedovoľte, aby pokrm prekročil maximálnu čiaru, dodržujte minimálnu vzdialenosť 30 mm, pretože pokrm môže po zohriatí zväčšiť svoj objem v závislosti od aktuálnej situácie.
- * Toto je bezpečnostný spínač. Bezpečná prevádzka je znázornená na obrázku vpravo.
- * Spotrebič bude správne fungovať iba vtedy, ak sú dvierka výrobku úplne zatvorené. Nestláčajte spínač, keď sú dvierka otvorené.



PRED PRVÝM POUŽITÍM



1. Odstráňte všetky obalové materiály, umiestnite spotrebič na stabilný vodorovný povrch.
2. Kôš a všetko ostatné príslušenstvo vyčistite horúcou vodou, prostriedkom na umývanie riadu alebo mäkkou vatou.
3. Vnútorný a vonkajší povrch spotrebiča utrite handričkou.
4. Pri prvom použití môžete cítiť mierny zápach a olejový dym. Zostaňte pokojní, ide o zvyšky z výroby vznikajúce pri spaľovaní. Je to úplne normálne a po použití to pomaly zmizne.



ČASŤ 4: FUNKČNÉ TLAČIDLÁ

- Po zapnutí napájania stlačením tlačidla „“ prepnete spotrebič do pohotovostného režimu.
- Otáčaním ovládača zvolte menu požadovanej funkcie, stlačte tlačidlo „“ pre vstup do prevádzkového režimu vyhrievania.
- Nastavenie čistého pečenia: V pohotovostnom režime kliknite na tlačidlo „“ a rozsvieti sa indikátor ikony, čo predstavuje prevádzkový režim čistého pečenia.
- Nastavenie čistého varenia v pare: V pohotovostnom režime kliknite na tlačidlo „“ a rozsvieti sa indikátor ikony, čo predstavuje prevádzkový režim čistého varenia v pare.
- Nastavenie varenia v pare a pečenia: V pohotovostnom režime kliknite na tlačidlo „“ a rozsvieti sa indikátor ikony, čo predstavuje prevádzkový režim varenia v pare a pečenia.
- Nastavenie času: Stlačte prepínacie tlačidlo „“ pre vstup do režimu nastavenia času. Keď bliká čas, nastavte čas nastavením otočného ovládača. Rozsah nastavenia je 1 minúta - 60 minút.
- Nastavenie teploty: Stlačte prepínacie tlačidlo „“ pre vstup do režimu nastavenia teploty. Keď teplota bliká, nastavte teplotu nastavením otočného ovládača, čo je vykonané v krokoch po 5 °C.
- Tlačidlo späť: V priebehu prevádzky práce alebo po voľbe menu stlačte tlačidlo „“ pre návrat do predchádzajúcej úrovne alebo do pohotovostného režimu.
- Otočiť: V priebehu prevádzky práce alebo po voľbe menu stlačte tlačidlo „“ pre spustenie funkcie otáčania.

VOĽBA FUNKCIE MENU

- Poskytujeme kombináciu času tepelnej úpravy a teploty tepelnej úpravy, aby sme vyhoveli vašim rôznym potrebám tepelnej úpravy.
- Po voľbe menu funkcií môžete nastaviť čas a teplotu.
- Nižšie je uvedená naša kombinácia menu, môžete taktiež zmeniť čas a teplotu pečenia podľa skutočných potrieb.

Funkcia	Počiatková teplota	Počiatkový čas	Nastaviteľný rozsah teploty	Nastaviteľný rozsah času	Poznámka
Chlieb	220 °C	6 min.	120 ~ 220 °C	1 ~ 60 min.	Režim varenia v pare a pečenia (svietia dve ikony  )
Pizza	160 °C	12 min.	120 ~ 220 °C	1 ~ 60 min.	
Krevety	180 °C	12 min.	120 ~ 220 °C	1 ~ 60 min.	
Kurča	220 °C	30 min.	120 ~ 220 °C	1 ~ 60 min.	
Ryby	180 °C	20 min.	60 ~ 220 °C	1 ~ 60 min.	Režim čistého pečenia (svieti ikona )
Kuracie krídelká	200 °C	15 min.	60 ~ 220 °C	1 ~ 60 min.	
Koláč	160 °C	30 min.	60 ~ 220 °C	1 ~ 60 min.	
Sušené ovocie	70 °C	480 min.	60 ~ 70 °C	10 ~ 590 min.	



Funkcia	Počiatková teplota	Počiatkový čas	Nastaviteľný rozsah teploty	Nastaviteľný rozsah času	Poznámka
Hranolčky	220 °C	20 min.	60 ~ 220 °C	1 ~ 60 min.	Režim čistého pečenia (svieti ikona ):
Pečené mäso	200°C	20 min.	60 ~ 220 °C	1 ~ 60 min.	
Steak	200°C	14 min.	60 ~ 220 °C	1 ~ 60 min.	
Sušienky	200°C	15 min.	60 ~ 220 °C	1 ~ 60 min.	
Fermentácia	40°C	60 min.	Nie je možné nastaviť	1 ~ 60 min.	Režim čistého varenia v pare (svieti ikona ):
Halušky	100 °C	20 min.	80 ~ 115 °C	1 ~ 60 min.	
Sterilizácia	100 °C	15 min.	Nie je možné nastaviť	Nie je možné nastaviť	
Zelenina	100 °C	15 min.	80 ~ 115 °C	1 ~ 60 min.	
Nasleduje hlavné menu prispôsobenia					
Čisté pečenie	180 °C	15 min.	60 ~ 220 °C	1 ~ 60 min.	Pečenie
Čisté varenie v pare	100 °C	15 min.	80 ~ 115 °C	1 ~ 60 min.	Varenie v pare
Varenie v pare a pečenie	180 °C	15 min.	120 ~ 220 °C	1 ~ 60 min.	Varenie v pare + Pečenie

POZNÁMKA:



Čím väčšie je množstvo pečeného kurčata alebo pokrmu, tým sa zároveň zvýši potrebný čas a teplota v závislosti od aktuálnej situácie.

Pri použití funkcie parnej sterilizácie sa prosím uistite, či je teplota žiaruvzdorného riadu vyššia ako 130 °C a uistite sa, či je zásobník na vodu naplnený čistenou vodou.



REŽIM ČISTÉHO PEČENIA

1. V pohotovostnom režime stlačte tlačidlo „“ na zobrazenie stavu pečenia. Stlačením tlačidla „“ vstúpite do režimu pečenia.
2. V tomto režime môžete nastaviť čas a teplotu pečenia podľa vašej aktuálnej situácie.

REŽIM ČISTÉHO VARENIA V PARE

1. V pohotovostnom režime stlačte tlačidlo „“ na zobrazenie stavu čistého varenia v pare. Stlačením tlačidla „“ vstúpite do režimu čistého varenia v pare.
2. Skontrolujte, či je zásobník na vodu naplnený vodou a či je nádoba na odpadovú vodu nainštalovaná na svojom mieste.
3. V tomto režime môžete nastaviť čas a teplotu varenia podľa vašej aktuálnej situácie.

REŽIM VARENIA V PARE A PEČENIA

1. Stlačte tlačidlo „“ na zobrazenie stavu varenia v pare a pečenia a stlačením tlačidla „“ vstúpte do režimu varenia v pare a pečenia.
2. Skontrolujte, či je zásobník na vodu naplnený vodou a či je nádoba na odpadovú vodu nainštalovaná na svojom mieste.
3. V tomto režime môžete nastaviť čas a teplotu varenia/pečenia podľa vašej aktuálnej situácie.

NASTAVENIE ČASU A TEPLoty PEČENIA/VARENIA

1. Po voľbe menu funkcií, ak potrebujete vynulovať teplotu a čas pečenia/varenia, môžete stlačiť tlačidlo prepínača „“ na zmenu času a teploty pečenia/varenia.
2. Keď teplota na digitálnom displeji bliká, otáčaním otočného ovládača zvýšite alebo znížite teplotu pečenia/varenia.
3. Keď bliká čas na digitálnom displeji, otáčaním otočného ovládača zvýšite alebo znížite čas pečenia/varenia.

Rozsah času pečenia/varenia: 1 ~ 60 minút (okrem funkcie sušenia)

OSVETLENIE

Stlačte tlačidlo „“ v pohotovostnom a prevádzkovom režime alebo v stave otvorenia dvierok, osvetlenie vnútorného priestoru sa rozsvieti a po 60 sekundách sa automaticky vypne. Keď sú dvierka otvorené v pohotovostnom a prevádzkovom režime, osvetlenie sa rozsvieti a po 60 sekundách sa automaticky vypne. Pred 60 sekundami zatvorte dvierka, osvetlenie sa taktiež vypne a zhasne aj príslušný indikátor.

OTÁČANIE

V pohotovostnom alebo prevádzkovom režime stlačte tlačidlo „☺“ a rozsvieti sa indikátor a zariadenie vstúpi do prevádzky, znamená to, že funkcia otáčania bola zapnutá. Opätovným stlačením túto funkciu vypnete.

Použite špíz na pečené kuracie mäso tak, ako je znázornené na obrázku nižšie:

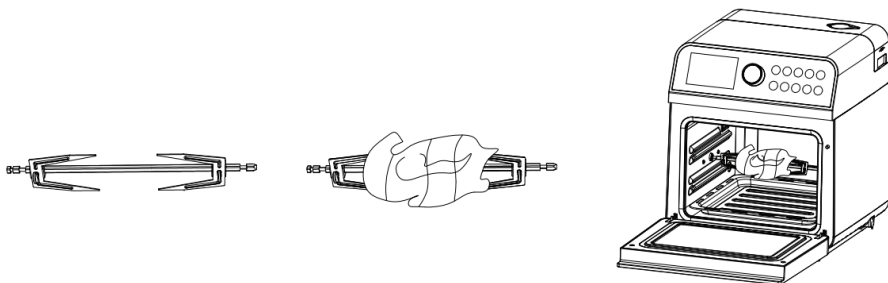

POZNÁMKA:

Celková hmotnosť kurčatá by nemala presiahnuť 1,1 kg, v prípade viac ako 1,1 kg použite sieťku, pretože sa zoškrape na dno podnosu na omrvinky.

Kuracie stehná a krídla, by mali byť zviazané, aby sa neroztvárali.

Najlepšie je pri pečení vytvoriť niekoľko zárezov na kuracích stehnách, pretože mäso na kuracích stehnách je husté a dosť ťažko ním preniká teplo.

ODSTRAŇOVANIE VODNÉHO KAMEŇA

1. Keď sa pri funkcii varenia v pare nahromadí vodný kameň 80 hodín, ikona „☺“ na digitálnom displeji sa rozsvieti a začne blikať, čo znamená, že je potrebné odstrániť vodný kameň.
2. Stlačte tlačidlo „☺“ na ovládacom paneli a potom stlačením tlačidla „▶||“ vstúpte do procesu odstraňovania vodného kameňa.
3. Ak budete pokračovať v prevádzke bez odstraňovania vodného kameňa, ikona „☺“ bude naďalej blikať.
4. Bez vykonania odstraňovania vodného kameňa, bude ikona „☺“ blikať a zobrazovať výzvu na vykonanie odstránenia vodného kameňa pri každom zapnutí.

Ikona neprestane blikať, kým sa odstránenie vodného kameňa nedokončí.

5. Kroky odstraňovania vodného kameňa sú nasledujúce:

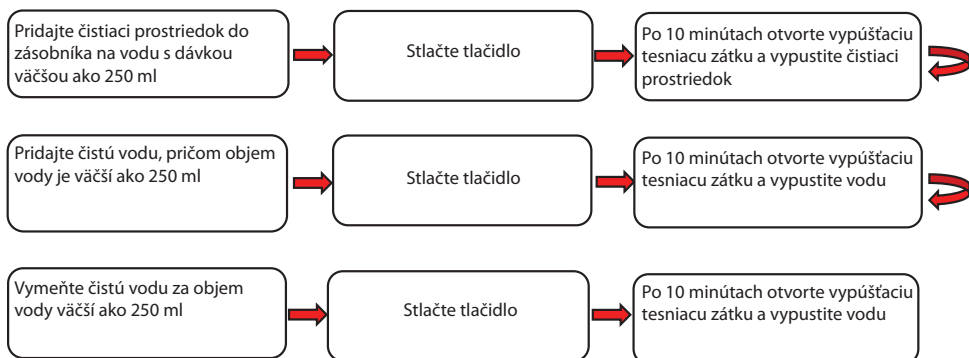



VÝZVA NA NEDOSTATOK VODY

Ak je v zásobníku na vodu nedostatok vody v režime pary alebo v režime varenia v pare, začne blikať indikátor „“, zaznie výstražný tón a prevádzka sa preruší. Po doplnení vody stlačte tlačidlo spustenia a pokračujte v prevádzke.

Ak je vybratý zásobník na vodu režime pary alebo v režime varenia v pare, začne blikať indikátor „“, zaznie výstražný tón a prevádzka sa preruší. Po nainštalovaní zásobníka na vodu znova stlačte tlačidlo spustenia, aby ste pokračovali v prevádzke.

FUNKCIA ODLOŽENÉHO ČASU PEČENIA/VARENIA

- Zvoľte menu funkcií alebo zvolte režim čistého varenia v pare, čistého pečenia a varenia v pare a pečenia, stlačte tlačidlo „“ a na displeji sa zobrazí predvolený čas odloženia, čo je 1 hodina, ktorý začne blikať. Čas odloženia pečenia/varenia môžete upraviť otáčaním otočného ovládača. Prednastavený časový rozsah: 10 minút ~ 9 hodín a 50 minút
- Stlačením tlačidla „“ potvrdíte funkciu odloženia a spustí sa odpočítavanie.
- Poznámka: Túto funkciu je potrebné ovládať stlačením tlačidla odloženého štartu po voľbe menu.
- Ak chcete zmeniť čas a teplotu pečenia/varenia, musíte na nastavenie stlačiť tlačidlá teploty a času.

FUNKCIA POZASTAVENIA

1. Ak sú v priebehu pečenia/varenia otvorené dvierka spotrebiča, spotrebič sa automaticky zastaví a na digitálnom displeji sa zobrazí „OPEN“. V tomto prípade, budú všetky tlačidlá okrem tlačidla „⏻“ zablokované. Zatvorte dvierka a spotrebič bude pokračovať v predchádzajúcom pečení/varení.
2. Keď je spotrebič v prevádzke, stlačte tlačidlo „▶||“ a spotrebič prestane fungovať a indikátor bude stále blikať. Opätovným stlačením tlačidla „▶||“ obnovíte prevádzku.

POZNÁMKA:

Ak v priebehu prevádzky otvoríte dvierka spotrebiča, spotrebič sa zastaví, ak sa dvierka nezatvoria do 5 minút, spotrebič prejde do stavu vypnutia, displej stmavne a spotrebič je v stave vypnutia (aj keď sú dvierka zatvorené).

TIPY:

V priebehu pečenia/varenia otočte pokrm v pravidelnom alebo nepravidelnom čase, aby sa pripravil rovnomernejšie a efekt pečenia/varenia tak bude lepší.

POZNÁMKA:

V priebehu pečenia/varenia je teplota roštu, sieťového roštu a podnosu na omrvinky veľmi vysoká, nedá sa ich priamo dotknúť rukou.

ČASŤ: 5 DOKONČENIE PEČENIA/VARENIA

1. Po dokončení pečenia/varenia sa ozve zvukový signál, ohrievač prestane fungovať, ale jeho ventilátor bude pokračovať v činnosti ešte 1 minútu, kým sa vnútorná stredná teplota neochladí.
2. Pred otvorením dvierok vyberte pokrm pomocou izolovaných rukavíc a položte ich na bezpečný vodorovný povrch.

POZNÁMKA:

Pri vyberaní podnosu na omrvinky alebo iného príslušenstva zo spotrebiča sa ich nedotýkajte rukami, aby ste sa nepopálili.

TIPY:

Ak pokrm po upečení/uvarení nie je dostatočne hotový, jednoducho ho vložte späť do vnútorného priestoru, aby sa pripravoval dlhšie.

3. Po dokončení pečenia/varenia stlačením tlačidla napájania vypnite napájanie a odpojte napájací kábel z elektrickej zásuvky.

ČASŤ: 6 ČISTENIE A ÚDRŽBA

POZNÁMKA:

Pred čistením odpojte spotrebič z elektrickej zásuvky a nechajte ho vychladnúť.

- * Po použití vyčistite podnos na omrvinky, rošt, sieťku a plech na pečenie.
- * Spotrebič utrite mäkkou vlhkou handričkou.
- * Na čistenie neponárajte napájací kábel, zástrčku a telo spotrebiča do vody alebo inej tekutiny, mohlo by to spôsobiť poškodenie spotrebiča, požiar, zásah elektrickým prúdom alebo zranenie osôb.
- * Po vysušení zmontujte všetky diely a potom ich umiestnite do vetraného, suchého a nekorozívneho prostredia na ďalšie použitie.

ČASŤ 7: ODSTRÁNENIE MOŽNÝCH PROBLÉMOV

Ak sa vyskytne problém, často ide len o maličkosti. Skôr ako sa obrátite na náš servis, pozrite si nasledujúce informácie:

Jav	Príčina	Riešenie
Na displeji sa nič nezobrazuje	<ul style="list-style-type: none"> Zariadenie nie je zapnuté Napájací kábel nefunguje správne 	<ul style="list-style-type: none"> Zapnite napájanie Kontaktujte servisné stredisko
Neštandardné zobrazenie na displeji	<ul style="list-style-type: none"> Poškodený displej Elektronické komponenty dosky plošných spojov sú poškodené 	<ul style="list-style-type: none"> Kontaktujte servisné stredisko
Panel sa nedá ovládať	<ul style="list-style-type: none"> Napájací zdroj nie je správne pripojený Dvierka zariadenia nie sú správne zatvorené Elektronické komponenty dosky plošných spojov sú poškodené 	<ul style="list-style-type: none"> Znova pripojte napájací kábel Znovu zatvorte dvierka zariadenia Kontaktujte servisné stredisko
Únik vody alebo pary z dvierok zariadenia počas varenia	<ul style="list-style-type: none"> Dvierka zariadenia nie sú správne zatvorené Tesniaci krúžok dvierok nie je správne nainštalovaný 	<ul style="list-style-type: none"> Znovu zatvorte dvierka zariadenia Namontujte opäť tesniaci krúžok dvierok
Osvetlenie vnútorného priestoru nefunguje	<ul style="list-style-type: none"> Poškodené svetlo Elektronické komponenty dosky plošných spojov sú poškodené 	<ul style="list-style-type: none"> Kontaktujte servisné stredisko
Ventilátor nefunguje	<ul style="list-style-type: none"> Poškodený ventilátor Elektronické komponenty dosky plošných spojov sú poškodené 	<ul style="list-style-type: none"> Kontaktujte servisné stredisko
Tlačidlá nefungujú	<ul style="list-style-type: none"> Elektronické komponenty dosky plošných spojov sú poškodené 	<ul style="list-style-type: none"> Kontaktujte servisné stredisko
Nevychádza žiadna para	<ul style="list-style-type: none"> Vodné potrubie je zlomené, zablokované alebo poškodené Zásobník na vodu nie je správne umiestnený 	<ul style="list-style-type: none"> Kontaktujte servisné stredisko Znova nainštalujte zásobník na vodu na svoje miesto

ČASŤ 8: CHYBOVÝ KÓD

Kód	Vysvetlenie kódu	Možné príčiny
E1	Spustenie jednotky na ochranu pred vysokou teplotou vo vnútornom priestore	Teplota vnútorného priestoru a teplota snímača sú vyššie ako bezpečnostné nastavenie
E2	Spustenie jednotky na ochranu pred vysokou teplotou výparníka	Teplota výparníka je vyššia ako bezpečnostné nastavenie
E3	Spustenie nízkoteplotnej ochrany vo vnútornom priestore	Žiadna zmena do 5 minút po spustení a teplota vo vnútornom priestore je nižšia ako 35 °C
E4	Spustenie nízkoteplotnej ochranej jednotky výparníka	Žiadna zmena do 5 minút po spustení a teplota výparníka je nižšia ako 35 °C
E5	Porucha pripojenia snímača teploty	Prerušený obvod snímača teploty
E6	Porucha snímača teploty	Skrat v snímači teploty
E7	Porucha dosky plošných spojov	Zlyhanie komunikácie

Tento výrobok sa nesmie likvidovať spolu s domovým odpadom. Tento výrobok musí byť zlikvidovaný na autorizovanom mieste na recykláciu elektrických a elektronických zariadení. Zberom a recykláciou odpadu pomáhate šetriť prírodné zdroje a zaisťujete, že výrobok je zlikvidovaný spôsobom šetrným k životnému prostrediu a zdraviu.

POKYNY A INFORMÁCIE O ZAOBCHÁDZANÍ S POUŽITÝMI OBALOVÝMI MATERIÁLMI

Obalový materiál odložte na miesto určené miestnym zastupiteľstvom na ukladanie odpadu.

LIKVIDÁCIA POUŽITÝCH ELEKTRICKÝCH A ELEKTRONICKÝCH ZARIADENÍ



Tento symbol na produkte, jeho príslušenstve alebo obale znamená, že s produktom nesmie byť zaobchádzané ako s domovým odpadom. Zlikvidujte tento výrobok na príslušnom zbernom mieste na recykláciu odpadu z elektrických a elektronických zariadení.

Alternatívne v niektorých krajinách Európskej únie alebo iných európskych krajinách môžete vrátiť svoje produkty miestnemu predajcovi pri kúpe ekvivalentného nového produktu. Správnou likvidáciou tohto produktu pomôžete zachovať cenné prírodné zdroje a napomáhate prevencii potenciálnych negatívnych vplyvov na životné prostredie a ľudské zdravie, čo by mohli byť dôsledky nesprávnej likvidácie odpadov. Ďalšie podrobnosti si vyžiadajte od miestnych úradov alebo najbližšieho zberného strediska odpadu. Za nesprávnu likvidáciu tohto typu odpadu môžu byť v súlade s národnými predpismi udelené finančné sankcie.

Pre podnikateľské subjekty v Európskej únii

Ak chcete zlikvidovať elektrické alebo elektronické zariadenie, vyžiadajte si potrebné informácie od svojho predajcu alebo dodávateľa.

Likvidácia v iných krajinách mimo Európskej únie

Ak chcete tento výrobok zlikvidovať, vyžiadajte si potrebné informácie o správnom spôsobe likvidácie od miestnych úradov alebo od svojho predajcu.



Tento výrobok spĺňa všetky základné požiadavky smerníc EÚ, ktoré sa naň vzťahujú.

Zmeny v texte, dizajne a technických špecifikáciách sa môžu meniť bez predchádzajúceho upozornenia a vyhradzuje si právo na ich zmenu.

PHILCO[®] 

Famous for Quality the World Over

FRYTOWNICA BEZTŁUSZCZOWA NA GORĄCE POWIETRZE

PHAO 1015

Instrukcja obsługi

Szanowny Kliencie,
Dziękujemy za zakup produktu PHILCO. Aby Twoje urządzenie dobrze Ci służyło, przeczytaj wszystkie informacje zawarte w niniejszej instrukcji obsługi.

SPIS TREŚCI

CZĘŚĆ 1: WAŻNE OSTRZEŻENIA DOTYCZĄCE BEZPIECZEŃSTWA	3
CZĘŚĆ 2: OPIS POSZCZEGÓLNYCH CZĘŚCI URZĄDZENIA.....	10
CZĘŚĆ 3: ZAPOZNANIE SIĘ Z URZĄDZENIEM.....	12
CZĘŚĆ 4: PRZYCISKI FUNKCYJNE.....	16
CZĘŚĆ: 5 ZAKOŃCZENIE PIECZENIA/GOTOWANIA.....	22
CZĘŚĆ 6: CZYSZCZENIE I KONSERWACJA.....	22
CZĘŚĆ 7: ROZWIĄZYWANIE MOŻLIWYCH PROBLEMÓW	23
CZĘŚĆ 8: KODY BŁĘDÓW.....	24

Ważne informacje dla Państwa bezpieczeństwa są specjalnie oznaczone. Aby zapobiec wypadkom i uszkodzeniom urządzenia, należy postępować zgodnie z poniższymi zaleceniami:

OSTRZEŻENIE:

Ostrzega o zagrożeniu dla zdrowia i ryzyku powstania obrażeń.

UWAGA:

Odnosi się to do możliwych zagrożeń dla samego urządzenia lub innych przedmiotów.

KOMENTARZ:

Zawiera wskazówki i informacje.

CZĘŚĆ 1: WAŻNE OSTRZEŻENIA DOTYCZĄCE BEZPIECZEŃSTWA

OSTRZEŻENIE:

- Nie zanurzać przewodu zasilającego, wtyczki ani pokrywy w wodzie lub pod kranem podczas czyszczenia, aby uniknąć uszkodzenia lub niebezpieczeństwa.
- Nie wolno dopuścić do tego, aby jakakolwiek ciecz dostała się do urządzenia, aby uniknąć porażenia prądem lub zwarcia.
- Podczas dolewania wody należy wyjąć zbiornik wody i przed ponownym włożeniem go do urządzenia upewnić się, że jego pokrywa jest dobrze zamknięta.
- Podczas pracy urządzenia nie należy zakrywać wlotów i wylotów powietrza.
- Podczas wyjmowania żywności lub naczyń z pojemnika należy używać widelca lub rękawic ochronnych, aby zapobiec poparzeniom.
- Urządzenie nagrzewa się podczas pracy, dlatego należy uważać, aby nie dotykać jego wewnętrznych ścian.
- Podczas czyszczenia urządzenia, gdy jest ono gorące, należy uważać na rozpryski pary/wody, aby uniknąć oparzeń.

- Nie należy wlewać oleju do urządzenia, ponieważ może to spowodować pożar.
- Nie powinno się przebywać blisko urządzenia ani go dotykać podczas jego pracy, ponieważ może wydobywać się z niego gorąca para i spowodować oparzenia.
- Upewnić się, że napięcie wyjściowe sieci domowej odpowiada napięciu podanemu na tabliczce znamionowej urządzenia.
- Upewnić się, że źródło zasilania może być obciążone prądem o natężeniu przynajmniej 10 A.
- Przed użyciem urządzenia należy sprawdzić jego przewód zasilający i akcesoria i nie używać go, jeśli są one uszkodzone.
- Należy pilnować, aby dzieci nie bawiły się urządzeniem, trzymać urządzenia poza zasięgiem dzieci.
- Trzymać wszystkie kable z dala od gorących powierzchni.
- Nie pozostawiać żadnych kabli zwisających nad ostrymi krawędziami.
- Nie podłączać/odłączać urządzenia ani nie obsługiwać panelu sterowania mokrymi rękami.

- Nie umieszczać ani nie używać tego urządzenia na obrusach, w pobliżu zasłon, tapet lub innych łatwopalnych materiałów, aby uniknąć pożaru.
- Niedozwolone jest podłączanie zewnętrznych przedłużaczy.
- Ze względu na wysoką temperaturę panującą we wnętrzu urządzenia podczas jego pracy, nie wolno wkładać do niego plastikowych naczyń, misek ani folii ochronnych.
- Podczas użytkowania, urządzenie powinno być ustawione na poziomej i stabilnej powierzchni. Nie należy umieszczać go na plastikowych i innych nieodpornych na wysoką temperaturę i łatwo ścieralnych powierzchniach.
- Zbiornika na wodę nie należy napełnić powyżej linii MAX.
- Nie należy umieszczać urządzenia przy ścianie lub w pobliżu innych urządzeń, pozostawiając wokół niego 10 cm wolnej przestrzeni.
Nie kłaść żadnych przedmiotów na urządzeniu.
- Nie używać urządzenia w sposób wykraczający poza specyfikacje podane w tej instrukcji.
- Nie należy używać tego urządzenia bez jego nadzoru.

- Podczas pracy z wylotów powietrza wydobywa się gorąca para, dlatego należy trzymaj dłonie i twarz w bezpiecznej odległości od nich. Podczas wyjmowania blachy do gotowania na parze, rusztu i blachy do pieczenia, nie wolno zbliżać twarzy do górnej części urządzenia i jego przestrzeni wewnętrznej, aby nie ulec poparzeniu.
- Jeżeli ustawiony czas pieczenia będzie zbyt długi, potrawa ulegnie spaleniu, a z wylotów powietrza będzie wydobywał się dym. Należy natychmiast wyłączyć urządzenie, wyciągnąć wtyczkę z gniazdka i używając wentylatora przedmuchać wnętrze komory urządzenia przez ponad 10 minut, a następnie usunąć resztki jedzenia i tłuszczu z komory wewnętrznej, płyty do parowania, rusztu i blachy do pieczenia.
- Po zakończeniu użycia urządzenia należy go wyłączyć głównym wyłącznikiem, a następnie wyciągnąć wtyczkę z gniazdka, nie ciągnąc za przewód zasilający.
- Jeśli przewód zasilający lub jakiś element elektryczny jest uszkodzony, musi zostać wymieniony lub naprawiony przez producenta, dział konserwacji lub wykwalifikowanego specjalistę, aby uniknąć zagrożenia.

- Urządzenie nie może być sterowane za pomocą zewnętrznego czasomierza lub oddzielnego systemu zdalnego sterowania.
- Należy uważać, ponieważ niektóre powierzchnie urządzenia mogą się nagrzewać podczas jego pracy.
- To urządzenie może być używane przez dzieci w wieku 8 lat i starsze oraz osoby o ograniczonych zdolnościach fizycznych, sensorycznych lub umysłowych lub bez doświadczenia i wiedzy w jego użytkowaniu, jeśli znajdują się one pod nadzorem osoby dorosłej lub są poinstruowane w zakresie bezpiecznego korzystania z urządzenia i rozumieją związane z tym zagrożenia.
- Czyszczenie i konserwacja urządzenia nie mogą być wykonywane przez dzieci, chyba że ukończyły one 8 lat i znajdują się pod nadzorem osoby dorosłej.
- Urządzenie i jego przewód zasilający należy przechowywać w miejscu niedostępnym dla dzieci.
- Należy dopilnować, aby dzieci nie bawiły się tym urządzeniem.

- To urządzenie jest przeznaczone do użytku domowego i w innych tego typu miejscach, takich jak:
 - zaplecza kuchenne dla pracowników w sklepach, biurach i innych miejscach pracy;
 - gospodarstwa rolne;
 - zaplecza kuchenne dla pracowników w hotelach, motelach i innych nieruchomościach mieszkalnych;
 - pomieszczenia z usługą typu bed and breakfast.

OSTRZEŻENIE:

- Wyciągnąć wtyczkę z gniazdka i pozwolić urządzeniu ostygnąć, gdy nie jest używane lub przed jego czyszczeniem.
- Nie należy używać żadnych akcesoriów pochodzących od innych producentów.
- To urządzenie jest przeznaczone wyłącznie do użytku domowego. Nie nadaje się do wykorzystania komercyjnego w kuchniach publicznych, motelach i innych nieruchomościach niemieszkalnych.
- Przed włożeniem do urządzenia żywności należy wyczyścić i osuszyć komorę wewnętrzną, płytę do gotowania na parze, ruszt i blachę do pieczenia.

- Zawsze należy odłączać urządzenie od zasilania, gdy nie jest ono używane.
- Producent nie ponosi odpowiedzialności za niewłaściwe użytkowanie urządzenia przez klienta.
- Podczas pierwszego użycia urządzenia może być wyczuwalny lekki zapach i opary oleju. Jest to normalne zjawisko, które będzie powoli zanikać wraz z dalszym jego użytkowaniem.
- Regularnie czyść dyszę, aby uniknąć jej zatkania.
- Nie należy odłączać urządzenia od zasilania natychmiast po zakończeniu pieczenia/gotowania, aby uniknąć jego uszkodzenia w wyniku zwiększenia temperatury wewnętrznej, spowodowanej ciepłem resztkowym (brak wentylacji).
- Nie należy wystawiać urządzenia na oddziaływanie promieni słonecznych, ponieważ światło słoneczne padające bezpośrednio na zbiornik na wodę, może zakłócić pracę czujnika braku wody i urządzenie nie będzie działało prawidłowo.
- Do napełnienia zbiornika na wodę należy używać wody destylowanej lub przefiltrowanej.
- Nie należy używać żrących detergentów ani ostrych metalowych skrobaków do czyszczenia szklanych drzwiczek urządzenia. Jeśli powierzchnia szkła zostanie porysowana, może ono pęknąć.

CZĘŚĆ 2: OPIS POSZCZEGÓLNYCH CZĘŚCI URZĄDZENIA

POSZCZEGÓLNE CZĘŚCI URZĄDZENIA:

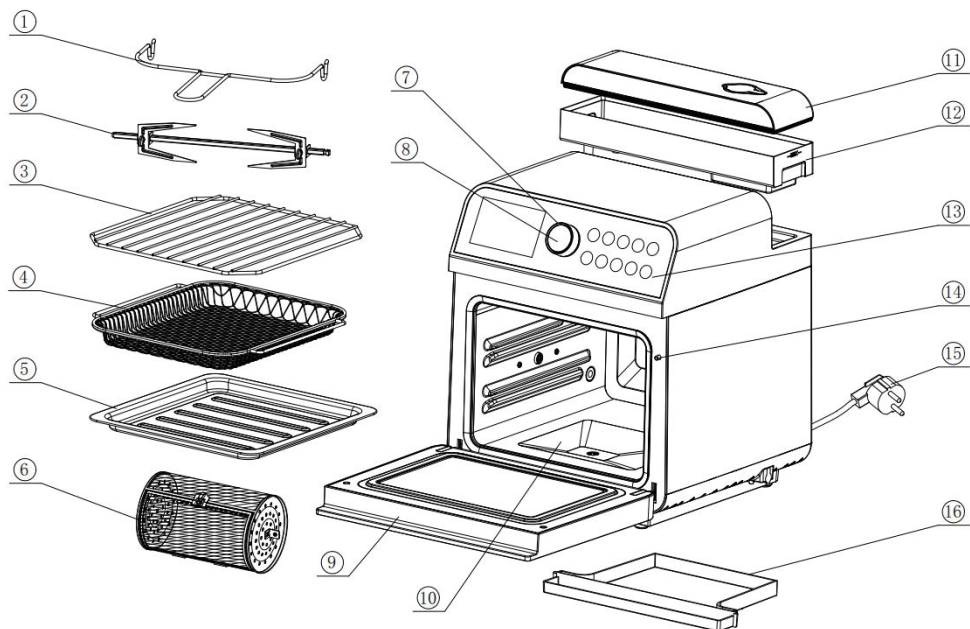

1. Narzędzie do wyjmowania rożna	9. Drzwiczki
2. Rożna do grillowania kurczaka	10. Obudowa wewnętrzna
3. Ruszt	11. Pokrywa zbiornika na wodę
4. Ruszt siatkowy	12. Zbiornik na wodę
5. Tacka na okruchy i olej	13. Panel sterowania
6. Koszyk obrotowy	14. Wyłącznik drzwiowy
7. Pokrętko sterowania	15. Przewód zasilający
8. Przełącznik	16. Pojemnik na spływającą, brudną wodę

INTELIĞENTNY PANEL STEROWANIA:

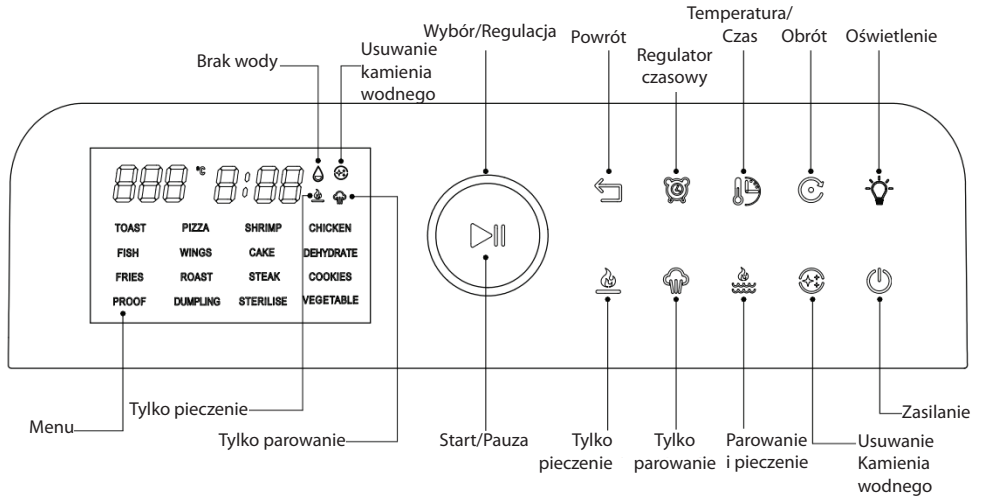

CZĘŚĆ 3: ZAPOZNANIE SIĘ Z URZĄDZENIEM

1. Urządzenie należy umieścić na poziomej powierzchni, pozostawiając co najmniej 10 cm wolnej przestrzeni z tyłu i po jego bokach oraz co najmniej 30 cm od góry, uważając, aby nie znajdowało się ono w pobliżu zasłon, okładzin ściennych i innych łatwopalnych materiałów.

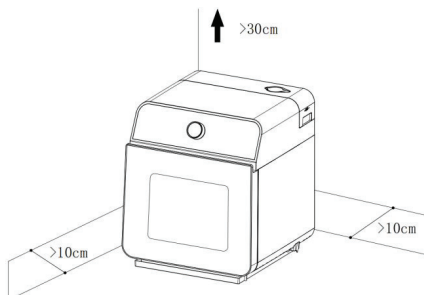

2. Zastosowanie akcesoriów pokazano na poniższym rysunku:
Podczas użytkowania tacka na okruchy i olej musi być umieszczona na dnie urządzenia.

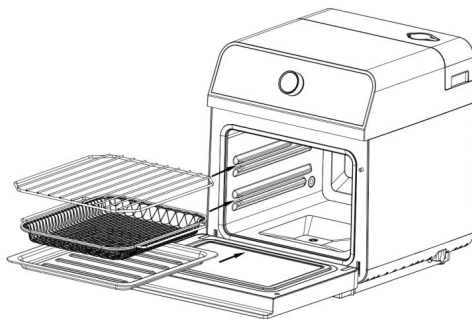

3. Sposób użycia zbiornika na wodę pokazano na poniższym rysunku:
Zbiornik na wodę musi być włożony na swoje miejsce i napełniony czystą wodą

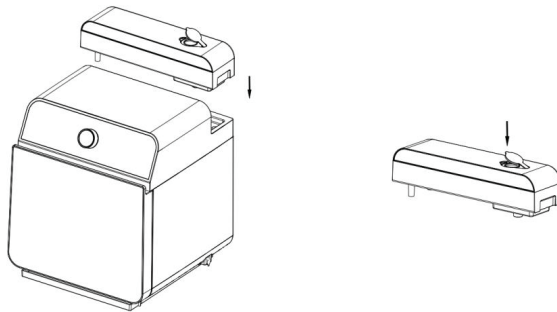

4. Zastosowanie zbiornika na ściekającą, brudną wodę pokazano na poniższym rysunku: Należy powoli wepchnąć zbiornik na ściekającą, brudną wodę do środkowej dolnej części urządzenia, a dźwięk „ka...” oznaczać będzie, że pojemnik jest zainstalowany na swoim miejscu.

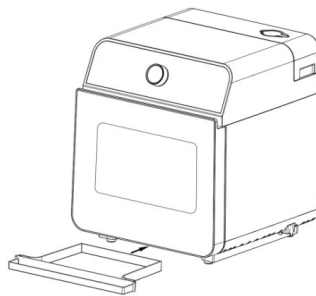

5. Woda resztkowa z wytwornicy pary i sposób opróżniania po odkamienianiu: Umieścić pojemnik na ściekającą, brudną wodę pod odpływem i otworzyć korek uszczelniający spust, tak, jak pokazano to na poniższym rysunku:

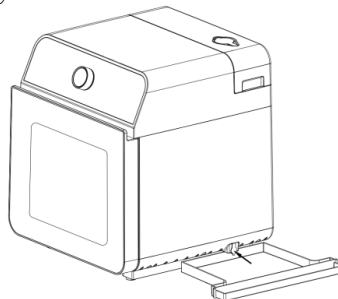

6. Zastosowanie narzędzia do wyjmowania rożna do pieczenia kurczaków pokazano na poniższym rysunku:

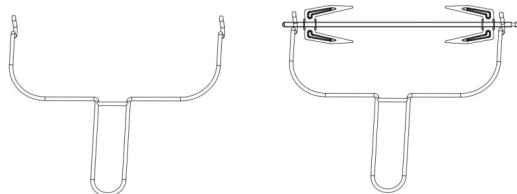

7. Użycie obrotowego koszyka pokazano na poniższym rysunku:

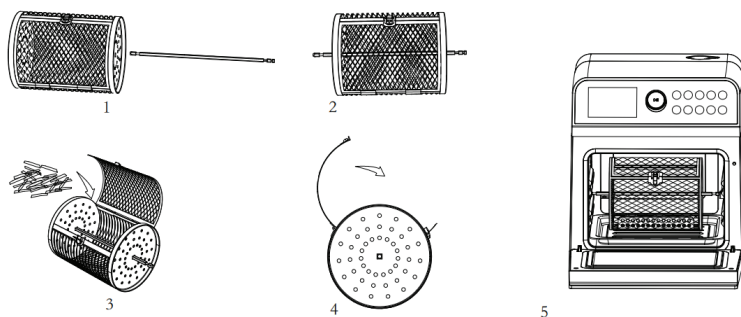

INFORMACJE:



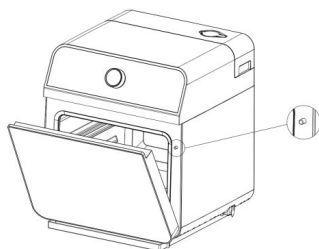





- * Różne opcje pieczenia wymagają różnych akcesoriów.
- * Po zakończeniu pieczenia należy wyjąć ruszt, ruszt siatkowy lub pojemnik na olej używając rękawic ochronnych.
- * Nie należy wkładać zbyt dużo żywności (powyżej linii maksymalnej), zachowując minimalną odległość 30 mm, ponieważ żywność może zwiększyć swoją objętość po jej podgrzaniu.
- * To jest wyłącznik bezpieczeństwa. Działanie bezpiecznika pokazano na rysunku po prawej stronie.
- * Urządzenie będzie działać prawidłowo tylko wtedy, gdy jego drzwiczki będą całkowicie zamknięte. Nie należy naciskać przełącznika, gdy są one otwarte.



PRZED PIERWSZYM UŻYCIEM



1. Usunąć wszystkie materiały opakowaniowe, umieścić urządzenie na stabilnej poziomej powierzchni.
2. Wyczyścić wszystkie akcesoria miękką szmatką zamoczoną w gorącej wodzie z dodatkiem płynu do mycia naczyń.
3. Wytrzeć wewnętrzną i zewnętrzną powierzchnię urządzenia szmatką.
4. Przy pierwszym użyciu może być wyczuwalny lekki zapach i widoczny dym z palącego się smaru zabezpieczającego. Należy zachować spokój, jest to zjawisko normalne i zniknie po pewnym czasie



CZĘŚĆ 4: PRZYCISKI FUNKCYJNE

- Po włączeniu zasilania naciśnięć przycisk „” aby przełączyć urządzenie w tryb gotowości.
- Obrócić pokrętkę sterowania, aby wybrać w menu żadaną funkcję, naciśnięć przycisk „”, aby przejść do trybu pracy ogrzewania.
- Ustawienie funkcji tylko pieczenie: W trybie gotowości kliknąć przycisk „”, zaświeci się wskaźnik ikony, odpowiadający funkcji tylko pieczenie.
- Ustawienie funkcji tylko gotowanie na parze: W trybie gotowości kliknąć przycisk „” zaświeci się wskaźnik ikony, odpowiadający funkcji pracy tylko gotowanie na parze.
- Ustawienie funkcji gotowanie na parze i pieczenie: W trybie gotowości kliknąć przycisk „” zaświeci się wskaźnik ikony, odpowiadający funkcji pracy gotowanie na parze i pieczenie.
- Ustawienie czasu: Naciśnięć przycisk przełącznika „” aby przejść do trybu ustawiania czasu. Gdy ikona funkcji ustawienia czasu zacznie migać ustawić pokrętką sterowania czas w zakresie od 1 do 60 minut.
- Ustawienie temperatury: Naciśnięć przycisk przełącznika „” aby przejść do trybu ustawiania temperatury. Gdy ikona wskaźnika temperatury zacznie migać ustawić temperaturę używając pokrętkę sterowania, w krokach co 5°C.
- Przycisk Powrót: Podczas pracy lub po wybraniu funkcji pracy naciśnięć przycisk „” aby powrócić do poprzedniej czynności lub do trybu gotowości.
- Obracanie: Podczas pracy lub po wybraniu funkcji pracy naciśnięć przycisk „” aby włączyć funkcję obracania.

WYBÓR FUNKCJI W MENU

- Zapewniamy kombinację czasu obróbki cieplnej oraz temperatury obróbki, aby spełnić różne potrzeby w tym zakresie.
- Po wybraniu menu funkcji można ustawić czas i temperaturę.
- Poniżej przedstawiamy propozycje naszych kombinacja czasu i temperatury obróbki cieplnej. Możecie Państwo zmienić czas i temperaturę pieczenia zgodnie z potrzebami.

Rodzaj potrawy	Temperatura	Czas	Regulowany zakres temperatur	Regulowany zakres czasu	Uwagi
Chleb	220 °C	6 min.	120 ~ 220 °C	1 ~ 60 min.	Funkcja pieczenia i gotowania na parze  (świecą się dwie ikony)
Pizza	160 °C	12 min.	120 ~ 220 °C	1 ~ 60 min.	
Krewetki	180 °C	12 min.	120 ~ 220 °C	1 ~ 60 min.	
Kurczak	220 °C	30 min.	120 ~ 220 °C	1 ~ 60 min.	Funkcja tylko pieczenia (świeci się ikona )
Ryby	180 °C	20 min.	60 ~ 220 °C	1 ~ 60 min.	
Skrzydółka z kurczaka	200 °C	15 min.	60 ~ 220 °C	1 ~ 60 min.	
Ciasto	160 °C	30 min.	60 ~ 220 °C	1 ~ 60 min.	
Suszone owoce	70 °C	480 min.	60 ~ 70 °C	10 ~ 590 min.	

Rodzaj potrawy	Temperatura	Czas	Regulowany zakres temperatur	Regulowany zakres czasu	Uwagi
Frytki	220 °C	20 min.	60 ~ 220 °C	1 ~ 60 min.	Funkcja tylko pieczenia (świeci się ikona )
Pieczone mięso	200°C	20 min.	60 ~ 220 °C	1 ~ 60 min.	
Stek	200°C	14 min.	60 ~ 220 °C	1 ~ 60 min.	
Ciastka	200°C	15 min.	60 ~ 220 °C	1 ~ 60 min.	
Fermentacja	40°C	60 min.	Brak możliwości ustawienia	1 ~ 60 min.	Funkcja tylko gotowania na parze (świeci się ikona )
Gnocchi	100 °C	20 min.	80 ~ 115 °C	1 ~ 60 min.	
Sterylizacja parą	100 °C	15 min.	Brak możliwości ustawienia	Brak możliwości ustawienia	
Warzywa	100 °C	15 min.	80 ~ 115 °C	1 ~ 60 min.	
Główne funkcje do zastosowania					
Tylko pieczenie	180 °C	15 min.	60 ~ 220 °C	1 ~ 60 min.	Pieczenie
Tylko gotowanie na parze	100 °C	15 min.	80 ~ 115 °C	1 ~ 60 min.	Gotowanie na parze
Pieczenie i gotowanie na parze	180 °C	15 min.	120 ~ 220 °C	1 ~ 60 min.	Gotowanie na parze + Pieczenie

UWAGI:

Im większa ilość pieczonego kurczaka lub potrawy, tym więcej czasu i wyższa temperatura będą wymagane do jej przygotowania. Podczas korzystania z funkcji sterylizacji parą należy upewnić się, że temperatura żaroodpornych naczyń jest wyższa niż 130 °C oraz upewnić się, że zbiornik na wodę jest napełniony czystą wodą.

FUNKCJA TYLKO PIECZENIA

1. W trybie gotowości nacisnąć przycisk „” aby przejść do wyboru funkcji pieczenia. Nacisnąć przycisk „▶||” aby włączyć funkcję pieczenia.
2. W tej funkcji możemy ustawić czas pieczenia i temperaturę zgodnie z aktualnymi potrzebami.

FUNKCJA TYLKO GOTOWANIA NA PARZE

1. W trybie gotowości nacisnąć przycisk „” aby przejść do wyboru funkcji gotowania na parze. Nacisnąć przycisk „▶||”, aby włączyć funkcję gotowania na parze.
2. Sprawdzić, czy zbiornik na wodę jest napełniony wodą oraz czy zbiornik na ściekającą, brudną wodę jest zainstalowany na swoim miejscu.
3. W tej funkcji możemy ustawić czas pieczenia i temperaturę zgodnie z aktualnymi potrzebami.

FUNKCJA GOTOWANIA NA PARZE I PIECZENIA

1. W trybie gotowości nacisnąć przycisk „” aby przejść do wyboru funkcji gotowania na parze i pieczenia, a następnie naciskając przycisk „▶||” włączyć funkcję gotowania na parze i pieczenia.
2. Sprawdzić, czy zbiornik na wodę jest napełniony oraz czy zbiornik na brudną wodę jest zainstalowany na swoim miejscu.
3. W tej funkcji możemy ustawić czas pieczenia i temperaturę zgodnie z aktualnymi potrzebami.

USTAWIANIE CZASU I TEMPERATURY PIECZENIA/GOTOWANIA

1. Po wybraniu w menu danej funkcji, jeśli chcemy zresetować ustawioną temperaturę i czas pieczenia/gotowania, należy nacisnąć przycisk przełącznika „” aby zmienić ustawiony czas i temperaturę pieczenia/gotowania.
2. Gdy ikona temperatury na wyświetlaczu cyfrowym zacznie migać, należy pokrętelem sterowania, zwiększyć lub zmniejszyć temperaturę pieczenia/gotowania.
3. Gdy ikona czasu na wyświetlaczu cyfrowym zacznie migać, należy pokrętelem sterowania zwiększyć lub zmniejszyć czas pieczenia/gotowania.

Zakres czasu pieczenia / gotowania: 1 ~ 60 minut (z wyłączeniem funkcji suszenia)

OŚWIETLENIE

Po naciśnięciu przycisku „” w trybie gotowości oraz pracy lub przy otwartych drzwiczkach urządzenia, oświetlenie wewnętrzne włączy się, a następnie wyłączy automatycznie po upływie 60 sekund.

Gdy drzwiczki zostaną otwarte w trybie gotowości oraz pracy, oświetlenie włączy się, a następnie wyłączy automatycznie po 60 sekundach. Zamknięcie drzwiczek przed upływem 60 sekund spowoduje wyłączenie oświetlenia i zgaśnięcie ikony oświetlenia.

OBACZANIE

W trybie gotowości lub pracy naciśnięć przycisk „☺” zaświeci się odpowiedni wskaźnik i zacznie działać funkcja obracania. Naciśnięć przełącznik ponownie, aby wyłączyć tę funkcję.

Użyć można do pieczenia kurczaka, tak jak pokazano to na poniższym obrazku:

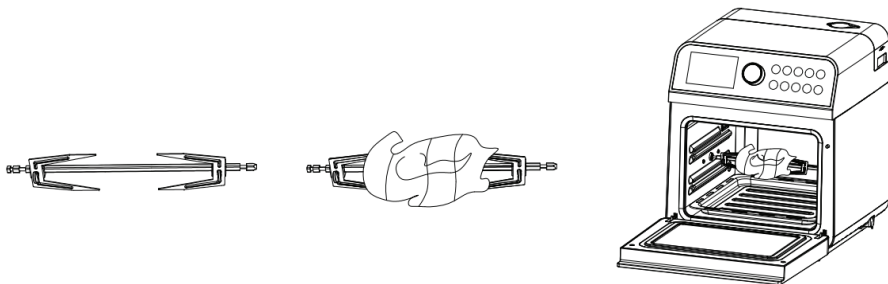

UWAGA:

Całkowita waga kurczaka nie powinna przekraczać 1,1 kg. W przypadku większej wagi niż 1,1 kg należy użyć płyty siatkowej, ponieważ kurczak powinien być na niej położony.

Udka i skrzydełka kurczaka należy zawiązać tak, aby się nie otworzyły.



Najlepiej podczas pieczenia zrobić kilka nacięć na udkach z kurczaka, gdyż mięso na nich jest gęste i ciepło dość trudno przez nie przenika.

ODWAPNIANIE

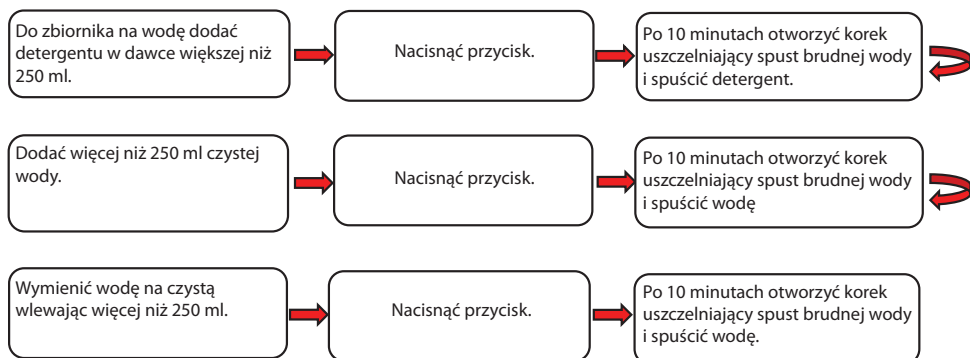

1. Po 80 godzinach pracy z wykorzystaniem funkcji gotowania na parze, ikona „☺” na wyświetlaczu cyfrowym zaświeci się i zacznie migać, wskazując, że należy wykonać odwapnianie.
2. Naciśnięć przycisk „☺” na panelu sterowania, a następnie przycisk „▶||”, aby przejść do funkcji odwapniania.
3. Jeśli będziemy kontynuować pracę bez wykonania odwapniania, ikona „☺” będzie nadal migać i będzie ostrzegać o konieczności wykonania odwapniania po każdym włączeniu urządzenia.
4. Kolejność czynności podczas odwapniania jest następująca.



SYGNALIZACJA BRAKU WODY

Jeśli w zbiorniku na wodę, podczas pracy z wykorzystaniem funkcji gotowania na parze lub w trybie parowania brakuje wody, wskaźnik „”, zacznie migać, rozlegnie się dźwięk ostrzegawczy i praca urządzenia zostanie wstrzymana. Po uzupełnieniu wody należy nacisnąć przycisk start, aby wznowić jego pracę. Jeśli zbiornik na wodę zostanie wyjęty w trybie parowania lub podczas użycia funkcji gotowania na parze, wskaźnik „”, zacznie migać, rozlegnie się dźwięk ostrzegawczy i praca urządzenia zostanie wstrzymana. Po ponownym zainstalowaniu zbiornika na wodę nacisnąć przycisk start, aby wznowić jego pracę.

FUNKCJA OPÓŹNIONEGO STARTU PIECZENIA/GOTOWANIA

1. Wybrać menu funkcji lub funkcję tylko gotowania na parze, tylko pieczenia lub gotowania na parze i pieczenia, nacisnąć przycisk „” na wyświetlaczu wyświetli się domyślny czas opóźnienia startu, który wynosi 1 godzinę (będzie on migać). Czas opóźnienia startu pieczenia/gotowania można regulować, obracając pokrętkę sterowania. Wstępnie ustawiony zakres czasu: 10 minut ~ 9 godzin i 50 minut.
2. Nacisnąć przycisk „” aby potwierdzić funkcję opóźnienia startu, rozpocznie się odliczanie ustawionego czasu opóźnienia.
3. Uwaga: Tę funkcję obsługujemy, naciskając przycisk opóźnionego startu po wcześniejszym włączeniu (wyborze) menu.
4. Aby zmienić czas i temperaturę pieczenia/gotowania, należy nacisnąć przyciski temperatury i czasu, aby je ustawić.

FUNKCJA PAUZY

1. Jeśli drzwiczki urządzenia zostaną otwarte podczas procesu pieczenia/gotowania, urządzenie zatrzyma się automatycznie, a na wyświetlaczu cyfrowym pojawi się symbol „OPEN”. W takim przypadku wszystkie przyciski z wyjątkiem przycisku „☺” zostaną zablokowane. Po zamknięciu drzwiczek, urządzenie wznowi poprzednio ustawioną funkcję pieczenia/gotowania.
2. Po naciśnięciu przycisku „▶||”, podczas pracy urządzenia, urządzenie wstrzyma pracę, a wskaźnik zacznie migać. Nacisnąć ponownie przycisk „▶||” aby wznović pracę.

UWAGA:

Po otwarciu drzwiczek urządzenia podczas jego pracy, urządzenie zatrzyma się i jeśli nie zostaną one zamknięte w ciągu 5 minut, urządzenie przejdzie w stan wyłączenia, wyświetlacz przyciemni się, a urządzenie pozostanie w stanie wyłączonym nawet po zamknięciu drzwiczek.

PORADY:

Podczas pieczenia/gotowania należy obracać żywność w regularnych lub nieregularnych odstępach, aby uzyskać lepszy efekt pieczenia/gotowania.

UWAGA:

Podczas pieczenia temperatura grilla, ruszta siatkowego i tacy na okruchy jest bardzo wysoka i nie można ich dotykać bezpośrednio ręką.

CZĘŚĆ: 5 ZAKOŃCZENIE PIECZENIA/GOTOWANIA

1. Po zakończeniu pieczenia/gotowania rozlegnie się sygnał dźwiękowy, ogrzewacz przestanie działać, ale jego wentylator będzie nadal działał przez 1 minutę, aż wewnątrz urządzenia ostygnie.
2. Po otwarciu drzwiczek wyjąć żywność używając rękawic ochronnych i umieścić ją na bezpiecznej poziomej powierzchni.

UWAGA:

Podczas wyjmowania płyty na okruchy i ciekący olej lub innych akcesoriów z urządzenia nie należy dotykać ich gołymi rękami, aby uniknąć poparzenia.

PORADY:

Jeśli potrawa nie jest wystarczająco upieczona po zakończeniu procesu pieczenia/gotowania, należy po prostu włożyć ją z powrotem do środka, aby piekła/gotowała się dłużej.

3. Po zakończeniu pieczenia/gotowania nacisnąć przycisk zasilania, aby urządzenia wyłączyć, a następnie wyjąć wtyczkę przewodu zasilającego z gniazdka elektrycznego.

CZĘŚĆ 6: CZYSZCZENIE I KONSERWACJA

UWAGA:

Przed przystąpieniem do czyszczenia należy odłączyć urządzenie od zasilania i pozwolić mu ostygnąć

- * Po zakończeniu pracy urządzenia należy wyczyścić wszystkie jego akcesoria.
- * Wytrzeć urządzenie miękką, wilgotną ściereczką.
- * Nie wolno zanurzać przewodu zasilającego, wtyczki i korpusu urządzenia w wodzie lub innym płynie w celu ich czyszczenia, ponieważ może to spowodować jego uszkodzenie, pożar, porażenie prądem lub obrażenia ciała.
- * Po wyschnięciu należy zmontować wszystkie części i umieścić je w wentylowanym, suchym i niekorozyjnym miejscu do dalszego użycia.

CZĘŚĆ 7: ROZWIĄZYWANIE MOŻLIWYCH PROBLEMÓW

Jeśli pojawiają się problemy, są one zazwyczaj niewielkie. Przed skontaktowaniem się z naszym serwisem prosimy o zapoznanie się z poniższymi informacjami:

Objawy	Przyczyna	Rozwiązanie
Na wyświetlaczu nie ma żadnego zobrazowania	<ul style="list-style-type: none"> • Urządzenie nie jest włączone • Przewód zasilający nie działa prawidłowo 	<ul style="list-style-type: none"> • Włączyć zasilanie • Skontaktować się z centrum serwisowym
Niestandardowe zobrazowania na wyświetlaczu	<ul style="list-style-type: none"> • Uszkodzony wyświetlacz • Elementy elektroniczne płyty głównej są uszkodzone 	<ul style="list-style-type: none"> • Skontaktować się z centrum serwisowym
Nie można sterować panelem	<ul style="list-style-type: none"> • Zasilanie nie jest prawidłowo podłączone • Drzwiczki urządzenia nie są prawidłowo zamknięte • Elementy elektroniczne na płycie głównej są uszkodzone 	<ul style="list-style-type: none"> • Ponownie podłączyć przewód zasilający • Prawidłowo zamknąć drzwiczki urządzenia • Skontaktować się z centrum serwisowym
Wyciek wody lub pary poprzez drzwiczki urządzenia podczas pieczenia/gotowania	<ul style="list-style-type: none"> • Drzwiczki urządzenia nie są prawidłowo zamknięte • Uszczelka uszczelniająca drzwiczek nie jest prawidłowo założona 	<ul style="list-style-type: none"> • Prawidłowo zamknąć drzwiczki urządzenia • Założyć prawidłowo uszczelkę uszczelniającą drzwiczek
Oświetlenie wnętrza nie działa	<ul style="list-style-type: none"> • Uszkodzone oświetlenie • Elementy elektroniczne na płycie głównej są uszkodzone 	<ul style="list-style-type: none"> • Skontaktować się z centrum serwisowym
Wentylator nie działa	<ul style="list-style-type: none"> • Uszkodzony wentylator • Elementy elektroniczne na płycie głównej są uszkodzone 	<ul style="list-style-type: none"> • Skontaktować się z centrum serwisowym
Przyciski nie działają	<ul style="list-style-type: none"> • Elementy elektroniczne na płycie głównej są uszkodzone 	<ul style="list-style-type: none"> • Skontaktować się z centrum serwisowym
Para nie wydobywa się	<ul style="list-style-type: none"> • Przewód doprowadzenia wody jest załamany, zablokowany lub uszkodzony • Zbiornik na wodę nie jest prawidłowo zamontowany 	<ul style="list-style-type: none"> • Skontaktować się z centrum serwisowym • Włożyć prawidłowo zbiornik na wodę

CZĘŚĆ 8: KODY BŁĘDÓW

Kod	Objaśnienie kodu	Możliwe przyczyny
E1	Wyłączenie urządzenia z powodu zbyt wysokiej temperatury wewnętrznej	Temperatura wewnętrzna urządzenia przekracza poziom bezpieczeństwa
E2	Wyłączenie urządzenia z powodu zbyt wysokiej temperatury parownika	Temperatura parownika przekracza poziom bezpieczeństwa
E3	Uruchomienie zabezpieczenia przed zbyt niską temperaturą wewnątrz urządzenia	Brak zmian w ciągu 5 minut po uruchomieniu, temperatura wnętrza jest niższa niż 35°C
E4	Uruchamianie zabezpieczenia przed zbyt niską temperaturą parownika	Brak zmian w ciągu 5 minut po uruchomieniu, temperatura parownika jest niższa niż 35°C
E5	Błąd podłączenia czujnika temperatury	Przerwany obwód czujnika temperatury
E6	Awaria czujnika temperatury	Zwarcie w czujniku temperatury
E7	Awaria płyty głównej	Błąd komunikacji

Tego produktu nie wolno wyrzucać razem z odpadami domowymi. Musi zostać on zutylizowany w autoryzowanym punkcie recyklingu sprzętu elektrycznego i elektronicznego. Zbieranie i recykling odpadów pomagają chronić zasoby naturalne i zapewnia, że produkt jest utylizowany w sposób przyjazny dla środowiska naturalnego i naszego zdrowia.

WSKAZÓWKI O INFORMACJE DOTYCZĄCE LIKWIDACJI ZUŻYTYCH OPAKOWAŃ

Materiały z opakowań zlikwiduj w publicznym punkcie likwidacji odpadów.

LIKWIDACJA ZUŻYTYCH URZĄDZEŃ ELEKTRYCZNYCH I ELEKTRONICZNYCH



Znaczenie symbolu na produkcie, jego akcesoriach lub opakowaniu oznacza, że z tym produktem nie wolno obchodzić się, jak ze zwykłym odpadem komunalnym. Zlikwiduj ten produkt w odpowiednim punkcie zbiórki i recyklingu odpadów z urządzeń elektrycznych i elektronicznych. Ewentualnie w niektórych państwach Unii Europejskiej lub innych państwach europejskich jest możliwy zwrot produktu lokalnemu sprzedawcy, w przypadku zakupu podobnego nowego produktu. Odpowiednia likwidacja tego produktu pomoże oszczędzić cenne źródła naturalne i pomoże w prewencji ewentualnego negatywnego wpływu na środowisko i zdrowie ludzkie, do którego mogłoby dojść w wyniku niewłaściwej likwidacji odpadów. Szczegółowe informacje uzyskasz od lokalnego urzędu lub w najbliższym centrum zbiórki odpadów. Niewłaściwa likwidacja tego typu odpadu może podlegać wewnątrzpaństwowym przepisom o mandatach.

Informacja dla firm w Unii Europejskiej

Jeśli chcesz zlikwidować urządzenie elektryczne lub elektroniczne, poproś o potrzebne informacje swojego sprzedawcę lub dostawcę.

Likwidacja w innych państwach poza Unią Europejską

Jeśli chcesz zlikwidować ten produkt, poproś o niezbędne informacje o odpowiednim sposobie likwidacji w miejscowym urzędzie lub u swojego sprzedawcy.



Ten produkt spełnia wszystkie podstawowe wymagania rozporządzenia UE, które się do niego stosują.

Zmiany w tekście, dizajnie i danych technicznych mogą się pojawić bez uprzedniego ostrzeżenia i zastrzegamy sobie prawo do wykonania tychże zmian.

PHILCO® 

Famous for Quality the World Over

MELEGLEVEGŐS FRITŐZ

PHAO 1015

Használati utasítás

Kedves Vásárlónk,

Köszönjük, hogy PHILCO terméket vásárolt. A készülék megfelelő használatának érdekében kérjük, olvassa el a jelen használati útmutatóban található összes utasítást.

TARTALOM

1. RÉSZ: FONTOS BIZTONSÁGI SZABÁLYOK.....	3
2. RÉSZ: A KÉSZÜLÉK RÉSZEINEK ISMERTETÉSE	10
3. RÉSZ: A KÉSZÜLÉK BEMUTATÁSA.....	12
4. RÉSZ: KEZELŐGOMBOK.....	16
5. RÉSZ: A SÜTÉS/FŐZÉS BEFEJEZÉSE	22
6. RÉSZ: TISZTÍTÁS ÉS KARBANTARTÁS	22
7. RÉSZ: HIBAELHÁRÍTÁS	23
8. RÉSZ: HIBAKÓD	24

A biztonságát szolgáló fontos információk külön jelöléssel vannak ellátva. A balesetek és a készülék károsodásának megelőzése érdekében feltétlenül tartsa be az alábbi utasításokat:

VIGYÁZAT:

Az egészségét fenyegető veszélyre és a lehetséges sérülésveszélyre figyelmeztet.

FIGYELEM:

A készülék vagy más tárgyak esetleges veszélyeztetésére utal.

MEGJEGYZÉS:

Tippeket és információkat tartalmaz.

1. RÉSZ: FONTOS BIZTONSÁGI SZABÁLYOK

VIGYÁZAT:

- Ne merítse a tápkábelt, dugót vagy a fedelet vízbe vagy a csap alá a tisztítás során, hogy elkerülje a sérüléseket vagy veszélyeket.
- Áramütés vagy rövidzárlat veszélye miatt ne hagyja, hogy bármilyen folyadék kerüljön a készülékbe.
- Víz betöltésénél ki kell venni a víztartályt, és a visszahelyezés előtt ellenőrizze, hogy a víztartály fedele szorosan le van zárva.
- A készülék működése közben ne takarja le a levegőt be- és kivezető nyílásokat.
- Használjon villát vagy hőálló kesztyűt az étel vagy az eszközök kiemelésénél a tartályból az égési sérülések elkerülése miatt.
- A készülék működés közben felmelegszik, vigyázzon, hogy ne érintse meg a készülék belső falát.
- Ha a készüléket forró állapotban tisztítja, ügyeljen a fröccsenő gőzre/vízre, vigyázzon a leforrázásra.

- Ne öntsön olajat a tartályba, mert az tüzet okozhat.
- Használat közben ne álljon a készülék közelében, és ne érintse meg a készüléket, mert a kiáramló forró gőz leforrázást okozhat.
- Ellenőrizze, hogy a kimeneti feszültség megegyezik a készülék címtábláján feltüntetett feszültséggel.
- Ellenőrizze, hogy a használt tápegység legalább 10 A átvitelére képes.
- Használat előtt ellenőrizze a termékkábelt és a tartozékokat, ne használja sérülés esetén.
- A gyermekeket felügyelni kell, hogy ne játszanak a készülékkel, és azt a gyermekek számára elérhetetlen helyen kell tartani.
- A kábeleket tartsa távol a forró felületektől.
- Ne vezesse éles felületeken a kábeleket.
- Nedves kézzel ne csatlakoztassa/ válassza le a terméket, és ne kezelje a vezérlőpanelt.
- Tűzveszély miatt ne helyezze el és ne használja a terméket asztalterítő, függönyök, tapéta és más gyúlékony anyagok közelében.

- Külső tápkábel csatlakoztatása nem engedélyezett.
- Magas hőmérséklet a készülék belsejében működés közben, ne tegyen bele műanyag edényeket, tálakat vagy védőfóliákat.
- A készüléket használat közben vízszintes és stabil felületre kell helyezni. Ne helyezze műanyagra, pultra vagy más forró, rövid és könnyen kopó felületre.
- A víztartályban a víz nem haladhatja meg a MAX jelzést.
- Ne helyezze a terméket falhoz vagy más készülékhez, hagyjon körülötte 10 cm távolságot. Ne helyezzen semmit a készülék tetejére.
- Ne használja a készüléket a jelen kézikönyvben megadottakon túl.
- Ne használja a terméket felügyelet nélkül.

- Működés alatt forró gőz áramlik a légekivezető nyílásokból. Tartsa távol a kezét és az arcát a gőz- és légekivezető nyílásoktól. Kiemelésnél vegye ki a párolólemezt, a rácsot és a tepsit a tartályból, tartsa távol az arcát a tartály felső részétől és a belső tértől forrázás veszélye miatt.
- Ha az előbeállított idő túl hosszú, az étel megég, és füst fog távozni a légekivezető nyíláson. Azonnal húzza ki a dugót, vegye ki a tartályt, a ventilátorral több mint 10 percig fújja a belső tér torkolatát, és távolítsa el az ételmaradványokat és a zsírt a sütő belsejéből, a párolólemezről, rácscról és a tepsiről.
- Használat után kapcsolja ki a főkapcsolót, majd húzza ki a dugót az aljzatból, elkerülve a tápkábel közvetlen erős meghúzását.
- A sérült tápkábelt vagy egy elektromos alkatrészt a gyártónak, szerviznek vagy egy szakképzett szakembernek kell kicserélnie vagy megjavítania a fennálló veszélyek miatt.

- A készüléket nem lehet külső időzítővel vagy külön távirányító rendszerrel vezérelni.
- Legyen óvatos, egyes felületek használat közben forróak lehetnek.
- A készüléket használhatják 8 évnél idősebb gyermekek is, amennyiben felügyelnek rájuk, vagy egy, a biztonságukért felelős személy elmagyarázta nekik a készülék helyes használatát és a fennálló veszélyeket.
- A tisztítást és ápolást nem végezhetik 8 évnél fiatalabb gyermekek felügyelet nélkül.
- Tartsa gyermekektől távol a készüléket és a kábelt.
- Ügyelni kell a gyermekekre, hogy ne játszanak a készülékkel.

- A készülék csak háztartásokban és hasonló helyeken használható, ilyenek pl.:
 - alkalmazottak konyhái boltokban, irodákban és más munkahelyeken;
 - gazdasági épületekben;
 - hotelek, motelek és más szálláshelyek vendégei által;
 - reggelit szolgáltató szállásokon

FIGYELEM:

- Húzza ki a dugót a konnektorból, és hagyja a készüléket lehűlni, ha nem használja, vagy tisztítás előtt.
- Ne használjon más gyártóktól származó tartozékokat.
- Ez a készülék háztartási használatra készült. Nem alkalmas közkonyhákba, motelekbe és egyéb, nem háztartási környezetbe.
- Tisztítsa és szárítsa meg a tartályt, párolólemezt, rácsot és a sütőlemezt az étel behelyezése előtt.
- Használaton kívül mindig húzza ki a készüléket a hálózathoz.

- A gyártó nem vállal felelősséget nem megfelelő használat esetén a felhasználó részéről.
- Az első használatnál előfordulhat enyhe szag és olajgőz, ne aggódjon, ez normális jelenség, ami a további használatnál lassan megszűnik.
- Rendszeresen tisztítsa meg a fűvókát a dugulások megelőzése érdekében.
- Ne húzza ki a csatlakozódugót rögtön a főzés befejezése után, hogy elkerülje a készülék károsodását a belső maradékhő megemelkedése miatt.
- Ne használja a készüléket a napon, a víztartályt érő napsugár megzavarja az érzékelőt és a vízhiányt nem lehet felhasználni.
- A víztartály feltöltéséhez desztillált vagy tisztított vizet használjon.
- Ne használjon durva tisztítószeret vagy éles fémkaparót az üvegajtó tisztításához. Ha az üvegfelület megkarcolódik, az üveg eltörik.

2. RÉSZ: A KÉSZÜLÉK RÉSZEINEK ISMERTETÉSE

A KÉSZÜLÉK RÉSZEI:

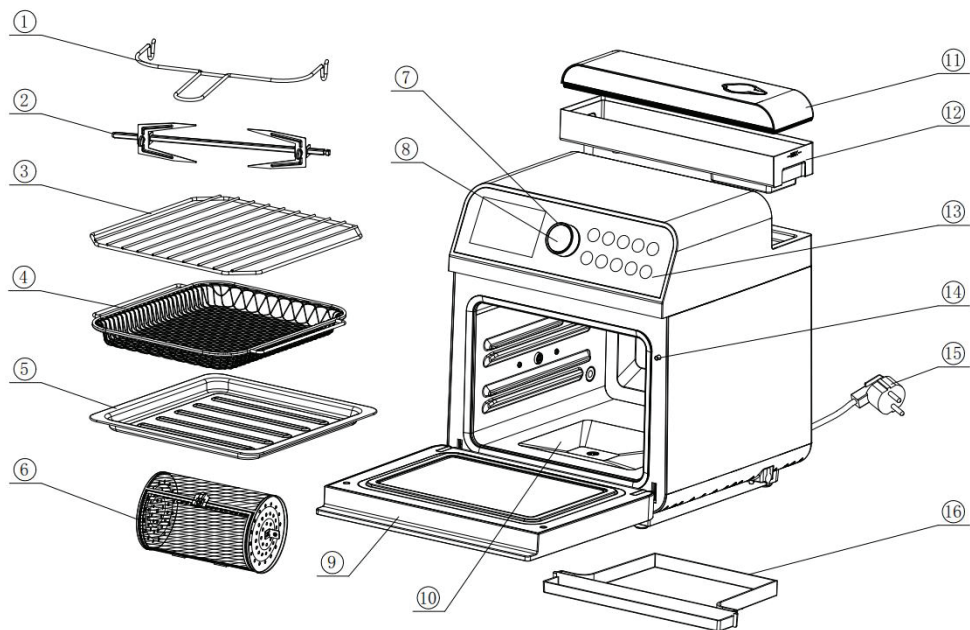

1. Eszköz a nyárs eltávolításához	9. Ajtó
2. Nyárs csirke grillezéséhez	10. Belső hüvely
3. Rács	11. Víztartály fedele
4. Hálós állvány	12. Víztartály
5. Morzsátálca	13. Vezérlőpanel
6. Forgó ketrec	14. Ajtókapcsoló
7. Vezérlőtárcsa	15. Tápkábel
8. Kapcsoló	16. Víziöntő tartály

INTELLIGENS VEZÉRLŐPANEL:

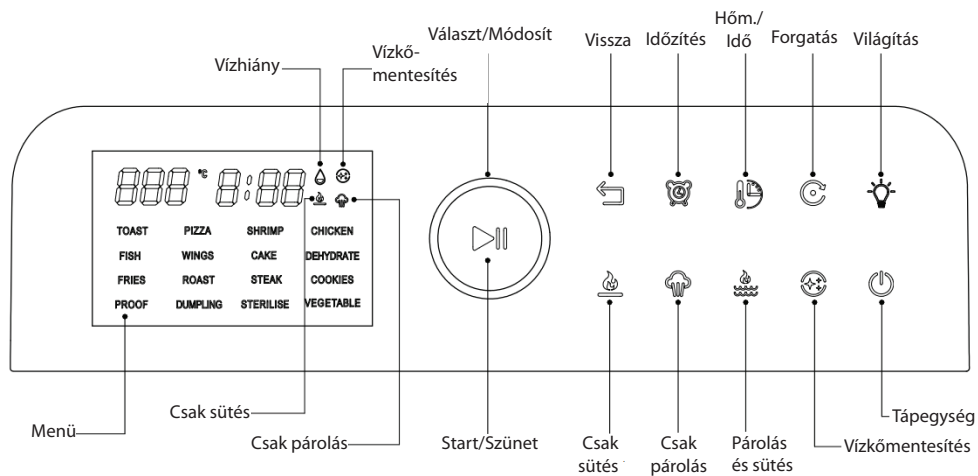

3. RÉSZ: A KÉSZÜLÉK BEMUTATÁSA

1. Helyezze a készüléket vízszintes felületre, hagyjon legalább 10 cm távolságot hátul és oldalt és legalább 30 cm-t felül, ügyelve arra, hogy a készüléket ne helyezze függönyök, falburkolatok és más éghető anyagok közelébe.

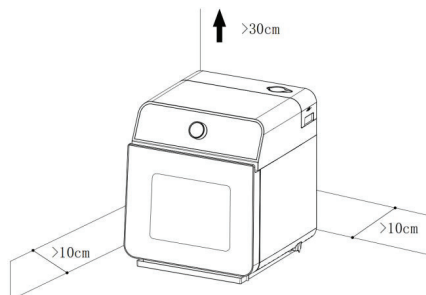

2. A tartozékok használatát a következő ábra ismerteti:
Az olajfelfogó edényt használat közben alulra kell helyezni.

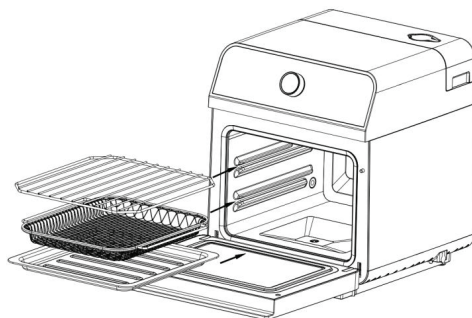

3. A víztartály használatát az alábbi ábra ismerteti:
A víztartályt a helyszínen kell felszerelni, és tiszta vízzel kell feltölteni.

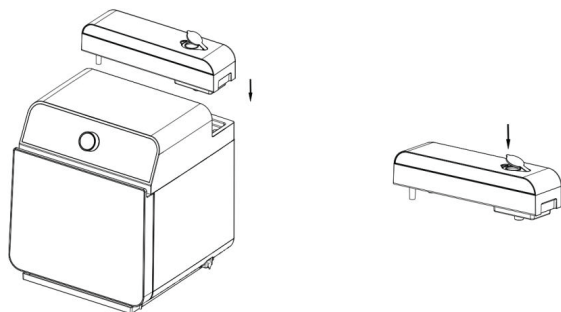

4. A szennyvíztartályhasználatát az alábbi ábra ismerteti:
Lassan tolja be a szennyvíztartályt a készülék aljának középebe, a „ka...” hang jelzi, hogy a szennyvíztartály a helyére került.

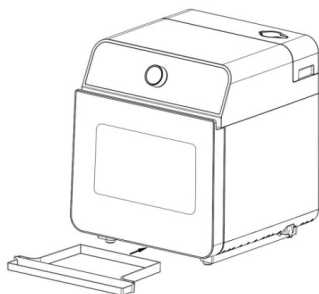

5. A gőzfejlesztőből származó maradékvíz és a vízkőmentesítés utáni ürítés módja: Helyezze a szennyvíztartályt a lefolyó alá, és nyissa ki a lefolyódugót az ábrán látható módon:

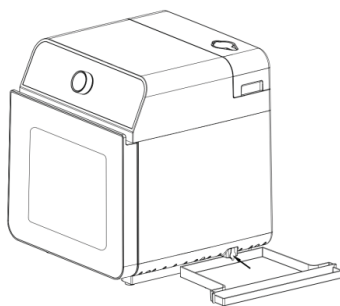

6. A csirkenyárs eltávolítására szolgáló eszköz használatát az alábbi ábra szemlélteti:

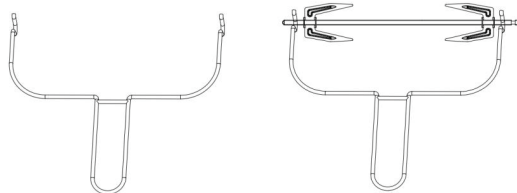

7. A forgó ketrec használatát az alábbi ábra szemlélteti:

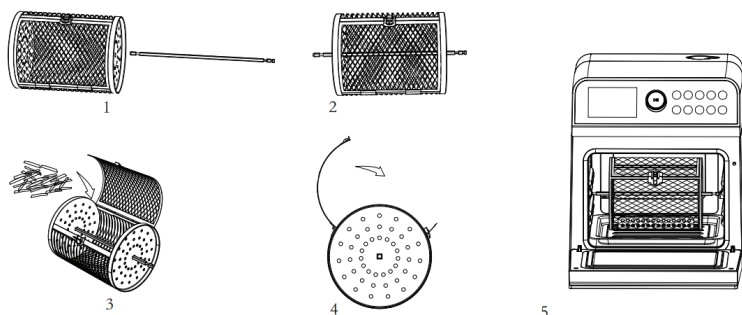

MEGJEGYZÉS:



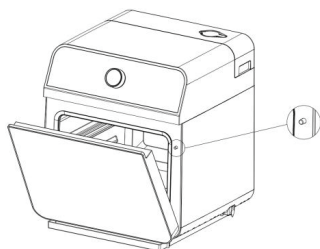





- * A különböző sütési lehetőségek különböző tartozékokat jelentenek.
- * Távolítsa el a rácsot, hálót vagy az olajtartályt védőkesztyűvel a főzés befejezése után.
- * Ne engedje, hogy az élelmiszerszint meghaladja a maximum vonalat, tartson legalább 30 mm távolságot, mivel az élelmiszer térfogata a melegítés után az aktuális helyzettől függően megnőhet.
- * Ez egy biztonsági kapcsoló. A biztonságos működést a jobb oldali ábra mutatja.
- * A készülék csak akkor működik megfelelően, ha a termék ajtaja teljesen zárva van. Ne nyomja meg a kapcsolót, ha az ajtó nyitva van.



ÜZEMBE HELYEZÉS ELŐTT



1. Távolítsa el az összes csomagolóanyagot, helyezze a készüléket egy stabil vízszintes felületre.
2. Tisztítsa meg a kosarat és az összes tartozékot forró vízzel, mosogatószerrel vagy puha vattával.
3. Törölje át a készülék belső és külső felületeit egy ronggyal.
4. Az első használat során enyhe szagot és olajfüstöt érezhet. Ne aggódjon, ez az égésből származó gyártási maradék. Ez teljesen normális, és a használat során lassan el fog tűnni.



4. RÉSZ: KEZELŐGOMBOK

1. Csatlakoztatás után a „” megnyomásával a készülék készenléti módba lép.
2. A vezérlőtárcsát fordítsa a kívánt menüfunkcióra, nyomja meg a „” gombot a fűtés üzemmódba való belépéshez.
3. Csak sütés beállítása: Készenléti módban koppintson a „” gombra, felvilágít az ikon jelzője, ez a csak sütés üzemmód.
4. Csak párolás beállítása: Készenléti módban koppintson a „” felvilágít az ikon jelzője, ez a csak párolás üzemmód.
5. Párolás és sütés beállítása: Készenléti módban koppintson a „” gombra, felvilágít az ikon jelzője, ez a párolás és sütés üzemmód.
6. Időbeállítás: Nyomja meg a „” kapcsológombot a belépéshez az időbeállításba. Amikor az óra villog, állítsa be az időt a vezérlőtárcsával. A beállítási tartomány 1 perc - 60 perc.
8. Hőmérséklet beállítás: Nyomja meg a „” kapcsológombot a belépéshez a hőmérséklet beállításba. Amikor a hőmérséklet villog, állítsa be a hőmérsékletet a vezérlőtárcsával, amely 5 °C-os lépésekben történik.
9. Vissza gomb: Munka közben vagy a menü kiválasztása után nyomja meg a „” gombot, hogy visszatérjen az előző szintre vagy készenléti üzemmódba.
10. Forgatás: használat közben vagy a menü kiválasztása után nyomja meg a „” gombot a forgatás funkció aktiválásához.

MENÜ FUNKCIÓ VÁLASZTÁSA

1. A hőkezelési idő és a hőkezelési hőmérséklet kombinációját kínáljuk a különböző hőkezelési igények kielégítésére.
2. A funkciómenü kiválasztása után beállíthatja az időt és a hőmérsékletet.
3. Az alábbiakban a saját menükombinációnk látható, a sütési idő és hőmérséklet is megváltoztatható a tényleges igényeknek megfelelően.

Funkció	Kiinduló hőmérséklet	Kiinduló idő	Beállítható hőm. tartomány	Beállítható időtartomány	Megjegyzés
Kenyér	220 °C	6 perc	120 ~ 220 °C	1 ~ 60 perc	Párolás és sütés mód (két ikon világít  )
Pizza	160 °C	12 perc	120 ~ 220 °C	1 ~ 60 perc	
Garnéla	180 °C	12 perc	120 ~ 220 °C	1 ~ 60 perc	
Csirke	220 °C	30 perc	120 ~ 220 °C	1 ~ 60 perc	Csak sütés mód (az  ikon világít)
Halak	180 °C	20 perc	60 ~ 220 °C	1 ~ 60 perc	
Csirkeszárny	200 °C	15 perc	60 ~ 220 °C	1 ~ 60 perc	
Sütemény	160 °C	30 perc	60 ~ 220 °C	1 ~ 60 perc	
Aszalt gyümölcs	70 °C	480 perc	60 ~ 70 °C	10 ~ 590 perc	



Funkció	Kiinduló hőmérséklet	Kiinduló idő	Beállítható hőm. tartomány	Beállítható időtartomány	Megjegyzés
Hasábburgonya	220 °C	20 perc	60 ~ 220 °C	1 ~ 60 perc	Csak sütés mód (az  ikon világít)
Sült hús	200°C	20 perc	60 ~ 220 °C	1 ~ 60 perc	
Steak	200°C	14 perc	60 ~ 220 °C	1 ~ 60 perc	
Kekszek	200°C	15 perc	60 ~ 220 °C	1 ~ 60 perc	
Fermentálás	40°C	60 perc	Nem választható	1 ~ 60 perc	Csak párolás mód (az  ikon világít)
Nokedli	100 °C	20 perc	80 ~ 115 °C	1 ~ 60 perc	
Sterilizáció	100 °C	15 perc	Nem választható	Nem választható	
Zöldség	100 °C	15 perc	80 ~ 115 °C	1 ~ 60 perc	
Fő testreszabott menü					
Csak sütés	180 °C	15 perc	60 ~ 220 °C	1 ~ 60 perc	Sütés
Csak párolás	100 °C	15 perc	80 ~ 115 °C	1 ~ 60 perc	Párolás
Párolás és sütés	180 °C	15 perc	120 ~ 220 °C	1 ~ 60 perc	Párolás + Sütés

MEGJEGYZÉS:



Minél nagyobb a sült csirke vagy az étel mennyisége, annál hosszabb lesz a sütési idő és hőmérséklet is az adott helyzettől függően.

A gőzsterilizálási funkció használatakor győződjön meg arról, hogy a tűzálló edények hőmérséklete 130 °C felett van, és ügyeljen, hogy a víztartály tisztított vízzel legyen feltöltve.



CSAK SÜTÉS MÓD

1. Készletléti módban nyomja meg a „” gombot a sütési állapot megjelenítéséhez. A „” megnyomásával lépjen be a sütés módba.
2. Ebben az üzemmódban az aktuális helyzet szerint állítható be a főzési idő és a hőmérséklet.

CSAK PÁROLÁS MÓD

1. Készletléti módban nyomja meg a „” gombot a párolási állapot megjelenítéséhez. A „” megnyomásával lépjen be a párolás módba.
2. Ellenőrizze, hogy a víztartály tele van-e vízzel, és hogy a szennyvíztartály a helyére van-e szerelve.
3. Ebben az üzemmódban az aktuális helyzet szerint állítható be a főzési idő és a hőmérséklet.

PÁROLÁS ÉS SÜTÉS MÓD

1. Nyomja meg a „” gombot a párolás és a sütés állapotának megjelenítéséhez, majd a „” megnyomásával lépjen be a párolás és sütés módba.
2. Ellenőrizze, hogy a víztartály tele van-e vízzel, és hogy a szennyvíztartály a helyére van-e szerelve.
3. Ebben az üzemmódban az aktuális helyzet szerint állítható be a főzési idő és a hőmérséklet.

A SÜTÉSI/FŐZÉSI IDŐ ÉS HŐMÉRSÉKLET BEÁLLÍTÁSA

1. A funkciómenü kiválasztása után, ha vissza kell állítani a hőmérsékletet és a sütési/főzési időt, akkor nyomja meg a „” kapcsológombot a sütési/főzési idő módosításához.
2. Amikor a hőmérséklet villog a digitális kijelzőn, forgassa el a vezérlőtárcsát a sütési /főzési hőmérséklet növeléséhez vagy csökkentéséhez.
3. Amikor az idő villog a digitális kijelzőn, forgassa el a vezérlőtárcsát a sütési /főzési idő növeléséhez vagy csökkentéséhez.

Sütési/főzési időtartomány: 1 ~ 60 perc (a szárító funkció kivételével)

VILÁGÍTÁS

Nyomja meg a „” gombot készletléti vagy aktív üzemmódban vagy nyitott ajtó állapotban, a belső lámpa kigyullad és 60 másodperc elteltével automatikusan kikapcsol.

Ha az ajtó készletléti és aktív üzemmódban nyitva van, a lámpa világít, és 60 mp múlva automatikusan kikapcsol. Csukja be az ajtót, a világítás is és a megfelelő kijelző is kialszik.

FORGATÁS

Készüléti vagy aktív üzemmódban nyomja meg a „🌀” gombot, felvilágít a jelző és a készülék működni kezd, ez azt jelenti, hogy be van kapcsolva a forgatás funkció. A funkció kikapcsolásához nyomja meg újra ezt a gombot.

Használja a csirkenyársat az alábbi képen látható módon:

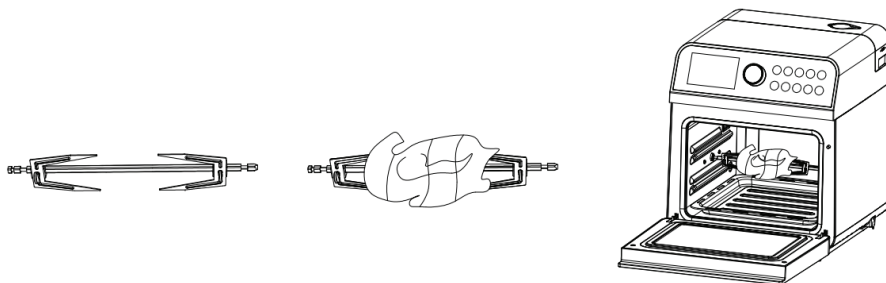

MEGJEGYZÉS:

A csirke teljes súlya nem haladhatja meg az 1,1 kg-ot, ha több mint 1,1 kg, használja a hálót, mert a morzsátálca aljára fog tapadni.

A csirkecombokat és -szárnyakat össze kell kötni, hogy ne essenek szét.

A legjobb, ha sütéskor több bevágást ejt a csirkecombokon, mivel a csirkecombok húsa sűrű, és a hő nehezen tud áthatolni rajta.

VÍZKŐMENTESÍTÉS

1. Ha párolás funkcióban 80 órán belül vízkő képződik, a digitális kijelzőn az „⊕” ikon kigyullad és villogni kezd, jelezve, hogy el kell távolítani a vízkövet.
2. Nyomja meg a „⊕” gombot a vezérlőpanelen, majd a „▶|” megnyomásával lépjen be a vízkőmentesítés folyamatba.
3. Ha vízkőmentesítés nélkül folytatja a működést, az „⊕” ikon továbbra is villogni fog.
4. Vízkőmentesítés nélkül az „⊕” ikon villogni fog, és minden bekapcsoláskor megjelenik a vízkőmentesítésre vonatkozó felszólítás.

Az ikon villogni fog egészen a vízkőmentesítés elvégzéséig.

5. A vízkőmentesítés lépései a következők:

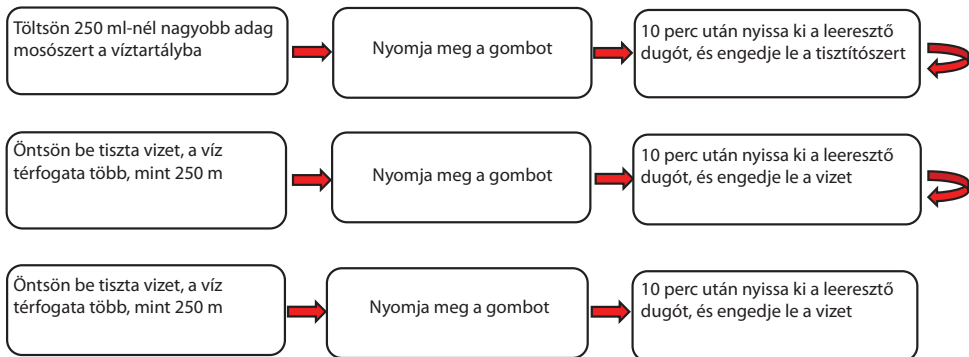



VÍZHIÁNY-FIGYELMEZTETÉS

Ha gőzölés vagy párolás üzemmódban nincs elegendő víz a víztartályban, a „” jelző villogni kezd, figyelmeztető hangjelzés hallatszik, és a működés megszakad. A víz betöltése után nyomja meg a start gombot a működés folytatásához.

Ha gőzölés vagy párolás üzemmódban kiemeli a víztartályt, a „” jelző villogni kezd, figyelmeztető hangjelzés hallatszik, és a működés megszakad. A víztartály behelyezése után nyomja meg újra a start gombot a működés folytatásához.

KÉSLELTETETT SÜTÉSI/FŐZÉSI IDŐ FUNKCIÓ

- Válassza ki a funkció menüt, vagy válassza ki a csak párolás, csak sütés és a párolás és sütés üzemmódot, nyomja meg a „” gombot, kijelzőn megjelenik az alapértelmezett késleltetési idő, azaz 1 óra, ez villogni kezd. A sütési/főzési késleltetés a tárcsával állítható be. Előre beállított időtartomány: 10 perc ~ 9 óra és 50 perc
- Nyomja meg a „” gombot a késleltetés megerősítéséhez és a visszaszámlálás elindításához.
- Megjegyzés: A funkció a menüválasztás után a késleltetett indítás gomb megnyomásával vezérelhető.
- A sütési/főzési idő és hőmérséklet megváltoztatása a hőmérséklet és az idő gombokkal történik.

MEGSZAKÍTÁS FUNKCIÓ

1. Ha a készülék ajtaja sütés/főzés közben kinyílik, a készülék automatikusan leáll, és a digitális kijelzőn megjelenik az „OPEN” felirat. Ebben az esetben a „⏏” kivételével az összes gomb zárolva van. Csukja be az ajtót, és a készülék folytatja a korábbi sütést/főzést.
2. Ha a készülék működése alatt megnyomja a „▶||” gombot, a készülék leáll és a kijelző folyamatosan villog. A működés folytatásához nyomja meg újra a „▶||” gombot.

MEGJEGYZÉS:

Ha működés közben kinyitja a készülék ajtaját, a készülék leáll, ha az ajtót 5 percen belül nem zárja be, a készülék kikapcsolt állapotba kerül, a kijelző elsötétül és a készülék kikapcsolt állapotban marad (még akkor is, ha az ajtót becsukja).

TIPPEK:

Sütés/főzés közben rendszeresen vagy időnként forgassa meg az ételt, hogy egyenletesebben süljön meg, és jobb legyen a sütés/főzés hatékonyság.

MEGJEGYZÉS:

Sütés/főzés közben a rács, a hálós rács és a morzsatálca hőmérséklete nagyon magas, kézzel közvetlenül nem lehet megérinteni őket.

5. RÉSZ: A SÜTÉS/FŐZÉS BEFEJEZÉSE

1. Amikor a sütés/főzés befejeződött, hangjelzés hallható, a fűtőberendezés leáll, de a ventilátor még 1 percig tovább működik, amíg a belső közeg hőmérséklete le nem hűl.
2. Nyissa ki az ajtót, vegye ki az ételt szigetelt kesztyűvel, és helyezze biztonságos, sík felületre.

MEGJEGYZÉS:

A morzsatálcát vagy más tartozékokat a kiemelésnél a készülékből ne érintse meg kézzel, fennáll az égési sérülések veszélye.

TIPPEK:

Ha az étel a sütés/főzés után nem eléggé átsült, egyszerűen tegye vissza és süsse tovább.

3. Amikor a sütés/főzés befejeződött, nyomja meg a kapcsológombot a készülék kikapcsolásához, és húzza ki a tápkábelt a konnektorból.

6. RÉSZ: TISZTÍTÁS ÉS KARBANTARTÁS

MEGJEGYZÉS:

Tisztítás előtt húzza ki a készüléket a hálózathoz, és hagyja kihűlni.

- * Használat után tisztítsa meg a morzsatálcát, a rácsot, a hálót és a sütőlemezt.
- * Törölje le a készüléket puha, nedves ruhával.
- * Ne merítse a tápkábelt, a dugót és a készülék testét vízbe vagy más folyadékba tisztítás céljából, ez a készülék károsodását, tüzet, áramütést vagy személyi sérülést okozhat.
- * Szárítás után szerelje össze az összes alkatrészt, majd helyezze el további használatra egy szellős, száraz és korróziómentes helyen.

7. RÉSZ: HIBAEELHÁRÍTÁS

A fellépő problémák gyakran jelentéktelenek. Mielőtt kapcsolatba lépne szervizünkkel, kérjük, tekintse meg a következő információkat:

Jav	Ok	Megoldás
Semmi sem jelenik meg a kijelzőn	<ul style="list-style-type: none"> Nincs bekapcsolva A tápkábel hibás lehet 	<ul style="list-style-type: none"> Kapcsolja be Értesítse a szervizt
Szokatlan ábrázolás a kijelzőn	<ul style="list-style-type: none"> Hibás kijelző Az áramköri lap elektronikus alkatrészei megsérültek 	<ul style="list-style-type: none"> Értesítse a szervizt
Nem lehet vezérelni a kijelzőt	<ul style="list-style-type: none"> A tápegység nincs jól csatlakoztatva Rosszul bezárt ajtó a készüléken Az áramköri lap elektronikus alkatrészei megsérültek 	<ul style="list-style-type: none"> Csatlakoztassa újra a tápkábelt Zárja be ismét a készülék ajtaját Értesítse a szervizt
Víz- vagy gőzszivárgás a készülék ajtaján főzés közben	<ul style="list-style-type: none"> Rosszul bezárt ajtó a készüléken Az ajtó tömítőgyűrűje nincs megfelelően felszerelve 	<ul style="list-style-type: none"> Zárja be ismét a készülék ajtaját Szerelje fel újra az ajtó tömítőgyűrűjét
Nem működik a belső tér világítása	<ul style="list-style-type: none"> Hibás izzó Az áramköri lap elektronikus alkatrészei megsérültek 	<ul style="list-style-type: none"> Értesítse a szervizt
Nem működik a ventilátor	<ul style="list-style-type: none"> Hibás ventilátor Az áramköri lap elektronikus alkatrészei megsérültek 	<ul style="list-style-type: none"> Értesítse a szervizt
Nem működnek a gombok	<ul style="list-style-type: none"> Az áramköri lap elektronikus alkatrészei megsérültek 	<ul style="list-style-type: none"> Értesítse a szervizt
Nem áramlik a gőz	<ul style="list-style-type: none"> A vízvezeték eltört, eltömődött, sérült Rosszul behelyezett víztartály 	<ul style="list-style-type: none"> Értesítse a szervizt Illessze a víztartályt a helyére

8. RÉSZ: HIBAKÓD

Kód	A kód jelentése	Lehetséges okok
E1	Indítás a magas hőmérsékletet elleni védelemért a belső térben	A belső hőmérséklet és az érzékelő hőmérséklete magasabb a biztonsági beállításnál
E2	Indítás a magas hőmérsékletet elleni védelemért a párologtatón	A párologtató hőmérséklete magasabb a biztonsági beállításnál
E3	Alacsony hőmérsékletű védelem indítása a belső térben	Az indítást követő 5 percen belül nincs változás, és a beltéri hőmérséklet 35 °C alatt van.
E4	Alacsony hőmérsékletű védelem indítása a párologtatón	Az indítást követő 5 percen belül nincs változás, és a párologtató hőmérséklete 35 °C alatt van.
E5	Hőmérséklet-érzékelő csatlakozási hiba	Megszakított hőmérséklet-érzékelő áramkör
E6	Hőmérséklet-érzékelő hiba	Rövidzárlat a hőmérséklet-érzékelőben
E7	Nyomtatott áramköri lap hiba	Kommunikációs hiba

Ezt a terméket nem szabad a háztartási hulladékkal együtt ártalmatlanítani. Ezt a terméket hivatalos, elektromos és elektronikus berendezéseket újrahasznosító telepen kell leadni. A hulladék gyűjtésével és újrahasznosításával Ön is hozzájárul a természeti erőforrások megőrzéséhez, és biztosítja a környezet- és egészségbarát ártalmatlanítást.

A HASZNÁLT CSOMAGOLÓANYAGOK SELEJTEZÉSÉRE VONATKOZÓ UTASÍTÁSOK ÉS INFORMÁCIÓK

A csomagolóanyagokat csak egy hivatalos hulladékértékesítő telephelyen szabad selejtezni.

A HASZNÁLT ELEKTROMOS ÉS ELEKTRONIKUS KÉSZÜLÉKEK SELEJTEZÉSE



Az áthúzott konténer ikonja a készüléken vagy a csomagolóanyagon azt jelenti, hogy ezt a készüléket nem szabad a háztartásbeli hulladékkal együtt selejtezni. Az ilyen készüléket egy, az elektromos és elektronikus készülékek újrahasznosításával foglalkozó gyűjtőtelepen kell leadni. Az EU egyes államaiban, akárcsak más európai országokban gyakran a termék viszonteladója is átveszi a készüléket egy új készülék vásárlása esetén. A helyes selejtezéssel Ön is hozzájárulhat a régi készülékek megfelelő feldolgozásához és újrahasznosításához. A szakszerű selejtezés megelőzi az esetleges negatív kihatásokat az emberi egészségre és a környezetre. Részletes információkkal a helyi hivatal, vagy a legközelebbi hulladékhasznosító telephely szolgálhat. A termék szabálytalan selejtezése a helyi törvények értelmében büntetendő lehet.

Vállalkozók az EU területén

Az elektromos és elektronikus készülékek helyes selejtezéséről a helyi viszonteladó vagy forgalmazó tud tájékoztatást nyújtani.

Selejtezés a nem EU államokban

Kérjük, érdeklődjön a termék helyes selejtezéséről a helyi hivatalokban vagy a termék eladójánál.



Ez a termék megfelel a vonatkozó EU szabványok valamennyi alapvető követelményének.

A gyártó fenntartja a kísérszöveg, külalak és műszaki adatok előzetes figyelmeztetés nélküli változtatásának jogát.

Výrobce/Manufacturer:
Fast ČR, a.s.
U Sanítasu 1621
Říčany 251 01, CZECH REPUBLIC

Distributor:
FAST PLUS, a.s.
Vlčie hrdlo 324/90
821 07 Bratislava, SLOVAKIA

Distributor:
FAST POLAND Sp. z o. o.
Kwiatniowa 36
05-090 Wypędy, POLAND

Distributor:
FAST HUNGARY Kft.
H-2310 Szigetszentmiklós
Kántor utca 10, HUNGARY

PHILCO[®] 

**is pending or registered trademark of Electrolux Home
Products, Inc. and used under a license from Electrolux
Home Products, Inc**